

Ministerul Sănătății al Republicii Moldova
INSTITUȚIA PUBLICĂ UNIVERSITATEA DE STAT DE MEDICINĂ ȘI FARMACIE
„NICOLAE TESTEMIȚANU”

FACULTATE FARMACIE

Catedra
Farmacie Socială „Vasile Procopișin”

Varianta ____

MANAGEMENT ȘI LEGISLAȚIE FARMACEUTICĂ

*Indicații metodice și caiet de îndeplinire
a lucrărilor practice de laborator pentru
studenții anului IV*

(Numele, Prenumele studentului)

Grupa _____, a.u. 20__ - 20__

Chișinău – 2014

Aprobate la ședința catedrei Farmacie Socială "Vasile Procopișin"
(proces verbal nr. 8 din 12 februarie 2014)

Comisia Metodică pe discipline farmaceutice
Instituția Publică USMF "Nicolae Testemițanu"
(proces verbal nr. 1 din 17 februarie 2014)

Consiliul Facultății Farmacie
(proces verbal nr. 3 din 11 martie 2014)

MANAGEMENT ȘI LEGISLAȚIE FARMACEUTICĂ

Autor coordonator:

Mihail BRUMĂREL, doctor în științe farmaceutice,
conferențiar universitar

Autori:

Vladimir SAFTA, doctor habilitat în științe farmaceutice,
profesor universitar

Stela ADAUJI, doctor în științe farmaceutice, conferențiar universitar

Svetlana ȘCETININA, asistent universitar

Elena CHIȚAN, asistent universitar

Recenzenți:

Vladimir VALICA, doctor habilitat în științe farmaceutice,
profesor universitar

Nicolae CIOBANU, doctor în științe farmaceutice,
conferențiar universitar

Descrierea CIP a Camerei Naționale a Cărții

Brumărel, Mihail

Management și legislație farmaceutică: Indicații metodice și caiet de îndeplinire a lucrărilor practice de laborator pentru studenții anului 4 / Mihail Brumărel (coord.), Vladimir Safta, Stela Adauji [et al.] ; Instituția Publică Universitatea de Stat de Medicină și Farmacie "Nicolae Testemițanu, Facultatea Farmacie, Catedra Farmacie Socială "Vasile Procopișin". - Chișinău : S. n., 2014 (F.E.-P. "Tipografia Centrală"). - 200 p.

Bibliogr.: p. 196-200 (51 tit.). - 100 ex.

ISBN 978-9975-53-348-5.

615(094)+005(076.5)

M 20

© M. Brumărel, V. Safta, S. Adauji, S. Șcetinina, E. Chițan, 2014

CUPRINS

<i>Tema 1. Sănătate publică. Sistemul de sănătate. Sistemul farmaceutic. Managementul coordonării farmaceutice</i>	4
<i>Tema 2. Noțiuni generale de drept și legislație. Legislația farmaceutică</i> ..	5
<i>Tema 3. Activitatea farmaceutică și autorizarea exercitării ei</i>	8
<i>Tema 4. Bazele managementului. Știința și școlile manageriale</i>	13
<i>Tema 5. Funcțiile managementului</i>	16
<i>Tema 6. Managementul organizației</i>	19
<i>Tema 7. Managementul procesului de conducere. Deciziile în procesul de dirijare</i>	22
Totalizarea nr. 1 pe temele 1-7	26
<i>Tema 8. Medicamentul și alte produse farmaceutice ca obiect de studiu al asistenței farmaceutice. Managementul și legislația autorizării medicamentelor</i>	27
<i>Tema 9. Managementul și legislația producerii industriale a medicamentelor și aprovizionării farmaceutice</i>	38
<i>Tema 10. Managementul și legislația asigurării calității medicamentelor</i> ..	46
<i>Tema 11. Normele legale de prescriere a medicamentelor</i>	55
Totalizarea nr. 2 pe temele 8-11. Colocviu	73
<i>Tema 12. Sistemul de asistență farmaceutică. Farmacia de acces public (comunitară)</i>	74
<i>Tema 13. Managerul farmaciei. Procesul de dirijare. Managementul resurselor umane ale sistemului farmaceutic</i>	83
<i>Tema 14. Primirea, taxarea și înregistrarea rețetelor</i>	97
<i>Tema 15. Organizarea procesului tehnologic de preparare a medicamentelor și controlului calității medicamentelor preparate în farmacie. Etichetarea medicamentelor și eliberarea lor din farmacie</i>	108
<i>Tema 16. Managementul și legislația asistenței farmaceutice a spitalelor</i> ..	117
Totalizarea nr. 3 pe temele 12-16	126
<i>Tema 17. Evidența farmaceutică. Prețurile pentru medicamente și alte produse farmaceutice</i>	127
<i>Tema 18. Evidența circulației produselor farmaceutice</i>	131
<i>Tema 19. Evidența circulației altor valori materiale. Fluxul mijloacelor bănești în întreprinderile farmaceutice</i>	151
<i>Tema 20. Evidența muncii și salarizării. Consumurile și cheltuielile întreprinderilor farmaceutice</i>	161
<i>Tema 21. Gestiunea întreprinderilor farmaceutice. Bilanțul contabil</i>	170
<i>Tema 22. Managementul controlului exercitării activității farmaceutice. Inventarierea valorilor materiale</i>	185
Totalizarea nr. 4 pe temele 17-22	195
Literatura de bază	196

Tema 1.

SĂNĂTATE PUBLICĂ. SISTEMUL DE SĂNĂTATE. SISTEMUL FARMACEUTIC. MANAGEMENTUL COORDONĂRII FARMACEUTICE

Scopul lucrării: A însuși structura, scopul și sarcinile sistemelor de sănătate publică și de asistență farmaceutică din Republica Moldova, precum și sistemul de coordonare și direcțiile principale de dezvoltare ale sistemului farmaceutic.

Forma de instruire: Seminar.

Durata: 180 min.

Întrebări pentru pregătirea de sine stătătoare:

1. Noțiuni generale de sănătate publică.
2. Sistemul de sănătate al Republicii Moldova.
3. Ministerul Sănătății al Republicii Moldova
4. Asistența medicală primară și de urgență.
5. Asistența medicală specializată și de staționar (spitalicească).
6. Asistența medicală a mamei și copilului.
7. Sistemul de sănătate publică (medicină preventivă).
8. Principiile de bază ale asigurărilor obligatorii în medicină.
9. Politică națională de sănătate.
10. Organisme internaționale în domeniul ocrotirii sănătății.
11. Noțiuni generale de sistem și coordonare.
12. Caracteristica generală a sistemului farmaceutic.
13. Reforma sistemului farmaceutic. Direcții de dezvoltare.
14. Coordonarea sistemului farmaceutic.
15. Organisme naționale și internaționale în domeniul farmaciei.

Literatura de bază: 1, 7, 8, 14, 17, 51

Tema 2.

NOȚIUNI GENERALE DE DREPT ȘI LEGISLAȚIE. LEGISLAȚIA FARMACEUTICĂ

Scopul lucrării: A însuși noțiunile de bază ale sistemului de drept, conținutul legislației farmaceutice. A însuși conținutul noțiunii activitate farmaceutică, condițiile de autorizare a exercitării activității farmaceutice.

Forma de instruire: Seminar și lucrare de laborator.

Durata: 180 min.

Întrebări pentru pregătirea de sine stătătoare:

1. Noțiuni generale de drept și normă juridică.
2. Clasificarea normelor juridice.
3. Sistemul dreptului și caracteristicile lui de bază.
4. Actul normativ/legislativ. Elaborarea și sistematizarea actelor normative.
5. Politica de stat în domeniul medicamentului (PSM).
6. Legislația farmaceutică: aspect istorice, de reglementare, modificare și completare.
7. Corelația legislației farmaceutice cu alte ramuri ale legislației.
8. Legislația Uniunii Europene în domeniul medicamentului și activității farmaceutice
9. Reguli de nivel internațional în domeniul medicamentului.

Literatura de bază: 1, 8, 9, 10, 51

Probleme pentru rezolvarea de sine stătătoare.

Problema 1. Examinați atent Legea cu privire la activitatea farmaceutică sau Legea cu privire la medicamente și Codul Contravențional. Găsiți în ele cel puțin o normă juridică pentru încălcarea cărei nu sunt stabilite sancțiuni. Propuneți în scris formula de aplicare a modificărilor (completărilor) respective.

Problema 2. Formulați în scris o normă juridică nouă, care să stabilească:

- a) dreptul exclusiv al farmacistului de a poseda farmacie privată;
- b) interzicerea „lanțurilor de farmacii” (rețelelor de farmacii);
- c) obligativitatea tânărului absolvent al facultății de farmacie, ce și-a făcut studiile în baza finanțării bugetare de a activa primii trei ani după absolvire în cadrul unei farmacii rurale;
- d) dreptul farmacistului de a exercita activitate farmaceutică doar în cazul în care el este membru al Asociației Farmaciștilor din Republica Moldova;
- e) interzicerea publicității medicamentelor prin intermediul mijloacelor de informare în masă;
- f) stabilirea grupelor de produse permise de a fi realizate prin intermediul farmaciilor de acces public

Determinați grupa clasificățională a normei juridice formulate în funcție de modul de reglementare a conduitei.

Problema 3. Găsiți în legislația Republicii Moldova actele legislative-normative din domeniul dreptului:

- a) muncii; b) civil; c) administrativ; d) comercial;
e) fiscal; f) vamal; g) penal.

care să coreleze (să posede tangențe) cu activitatea farmaceutică și întocmiți lista acestor acte, explicând (în scris) prin ce se manifestă corelația.

Concluziile și sugestiile studentului:

Semnătura profesorului _____

Tema 3.

ACTIVITATEA FARMACEUTICĂ ȘI AUTORIZAREA EXERCITĂRII EI

Scopul lucrării: A însuși noțiunile de bază ale sistemului de drept, conținutul legislației farmaceutice. A însuși conținutul noțiunii activitate farmaceutică, condițiile de autorizare a exercitării activității farmaceutice.

Forma de instruire: Seminar și lucrare de laborator.

Durata: 180 min.

Întrebări pentru pregătirea de sine stătătoare:

1. Legea cu privire la activitatea farmaceutică. Noțiunea de activitate farmaceutică și caracteristica ei.
2. Principiile de bază ale licențierii.
3. Condițiile pentru obținerea licenței.
4. Reperfectarea și eliberarea duplicatului licenței.
5. Suspendarea temporară și retragerea licenței.
6. Exerțitarea activității farmaceutice

Literatura de bază: 1, 7, 8, 11, 12, 21, 51,

Probleme pentru rezolvarea de sine stătătoare.

Problema 1. Întocmiți o Declarație către Camera de Licențiere în scopul obținerii Licenței pentru desfășurarea activității farmaceutice.

Problema 2. Indicați documentele necesare ce se anexează la Declarația prezentată la Camera de Licențiere în scopul obținerii Licenței pentru desfășurarea activității farmaceutice.

Problema 3. Întocmiți o Cerere către Camera de Licențiere în scopul reperfectării Licenței pentru desfășurarea activității farmaceutice.

Problema 4. Indicați cazurile și condițiile în care Licența pentru desfășurarea activității farmaceutice poate fi suspendată.

Nr. _____ din “ _____ ” _____ 20 _____

Camera de Licențiere

DECLARAȚIE

Denumirea, forma juridică de organizare _____

Sediul _____

IDNO al întreprinderii sau al organizației _____

Numele, prenumele, adresa și IDNP a persoanei fizice _____

tel. _____ fax _____ e-mail _____

Genul de activitate _____
(se indică genul de activitate integral sau parțial, pentru a cărui desfășurare solicitantul de licență

intenționează să **obțină** licență, sau să o **prelungescă** - se specifică prin subliniere)

Adresele de desfășurare a activității licențiate

Concomitent solicit eliberarea a _____ copii de pe licență.

La declarație se anexează:

1. Licența nr. _____ seria _____, valabilă pînă la _____ (pentru prelungire)

2. _____

3. _____

4. _____

5. _____

6. _____

7. _____

8. _____

9. _____

10. _____

11. _____

12. _____

13. _____

14. _____

Confirm, pe propria răspundere, respectarea condițiilor de licențiere la desfășurarea genului de activitate, pentru care solicit licență, și veridicitatea documentelor anexate la declarație, (conținute la dosar).

Numele, prenumele conducătorului întreprinderii
(organizației) sau persoanei autorizate să
depună actele (cu indicarea funcției)

_____ semnătura

Nr. _____ din „_____” _____ 20__

Camera de Licențiere

**CERERE
de reperfectare a licenței**

Rog să fie reperfectată licența nr. _____ seria _____ din _____ 20__
a titularului de licență _____
(denumirea, forma juridică de organizare)

avînd adresa juridică (sediul) _____
la genul de activitate _____
(integral sau parțial pentru a cărui desfășurare solicitantul a obținut licența)

data și numărul certificatului de înregistrare a întreprinderii _____
codul fiscal/IDNO _____ numărul de înregistrare a întreprinderii _____
tel. _____ fax _____ e-mail _____

Locul de amplasare a filialelor sau a altor subdiviziuni separate ale întreprinderii, la care se efectuează activitatea în baza licenței _____

Concomitent solicit eliberarea a _____ copii de pe licență

Temeiul reperfectării licenței:

La cerere se anexează:

1. Licența nr. _____ seria _____ care se reperfectează;
2. _____
3. _____
4. _____
5. _____

Confirm, pe propria răspundere, respectarea condițiilor de licențiere la desfășurarea genului de activitate, pentru care solicit reperfectarea licenței, și veridicitatea documentelor anexate la cerere.

Numele, prenumele conducătorului întreprinderii
(organizației) sau a persoanei autorizate să
depună actele (cu indicarea funcției)

semnătura

Problema 5. Indicați cazurile și condițiile în care Licența pentru desfășurarea activității farmaceutice poate fi retrasă.

Problema 6. Directorul întreprinderii „DentitaFarm” SRL, amplasata in mun. Chișinău, a îndeplinit declarația pentru eliberarea licenței si a anexat următoarele documente:

1. Copia certificatului de înregistrare de stat a întreprinderii.
 2. Copia extrasului din registrul bunurilor imobile.
 3. Copia autorizației sanitare de funcționare a întreprinderii farmaceutice, eliberată de serviciul sanitaro-epidemiologic teritorial
 4. Copia autorizației Comitetului Permanent de Control asupra Drogurilor al Republicii Moldova pentru utilizare a obiectivelor și încăperilor destinate activităților legate de circulația substanțelor narcotice și psihotrope și a precursorilor
 5. Copia diplomei de absolvire a instituției medii de specialitate în domeniul farmaceutic
 6. Copia carnetului de muncă cu înscrierea respectivă despre angajarea în funcția de farmacist - diriginte a D-ei Muntean Maria in farmacia „DentițaFarm”.
- Camera de Licențiere a studiat declarația si documentele anexate, și în termenul stabilit de legislație, a respins declarația pentru eliberarea licenței întreprinderii „DentițaFarm”.

1. Indicați în cât timp trebuia adoptată decizia privind respingerea declarației.

2.Indicati motivele care au stat la baza deciziei de a respinge declarația.

Concluziile și sugestiile studentului:

Semnătura profesorului _____

Tema 4.

BAZELE MANAGEMENTULUI. ȘTIINȚA ȘI ȘCOLILE MANAGERIALE

Scopul lucrării. A căpăta cunoștințe în domeniul evoluției și teoriei managementului. A face cunoștință cu abordările contemporane, doctrinele și școlile manageriale moderne. A determina specificul managementului farmaceutic: structura, scopurile și funcțiile. A-și determina aptitudinile manageriale.

Forma de instruire: Seminar și lucrare de laborator.

Durata: 180 min.

Întrebări pentru pregătirea de sine stătătoare:

1. Noțiuni generale privind managementul
2. Elementele principale ale managementului. Caracteristicile managementului modern
3. Etape de dezvoltare a managementului.
4. Școlile manageriale și caracteristica lor:
 - a) Școala clasică;
 - b) Școala relațiilor umane;
 - c) Școala sistemelor sociale;
 - d) Școala empirică;
5. Managementul de contingență (situațional).
6. Managementul comparat.
7. Managementul contemporan
8. Aportul diferitor școli în teoria și practica managerială contemporană.

Literatura de bază: 1, 4, 6, 51

Problema 1. Înscrieți în tabel denumirea școlilor științifice și abordările lor, luând în considerație informația cu privire la direcțiile științifice și conceptele de bază a acestor școli, și aportul lor în dezvoltarea managementului modern.

Direcții științifice și concepte cheie	Idei de bază utilizate în managementul modern
1. Școala.....	
2. Școala.....	
Principii științifice de organizare a muncii.	

Direcții științifice și concepte cheie	Idei de bază utilizate în managementul modern
Raționalizarea operațiunilor de muncă. Diviziunea muncii în management. Abordarea procesului de management.	
3. Școala.....	
Relațiile interpersonale - factor de creștere a eficienței muncii și a potențialului fiecărui angajat.	
4. Școala.....	
Aplicarea metodelor de măsurare cantitativă. Dezvoltarea teoriei sistemelor. Evidențierea factorilor „macro-” și „micromediului”.	

Problema 2. În baza principiilor abordate de școala relațiilor umane, efectuați o ierarhizare a necesităților cadrelor farmaceutice din Republica Moldova, luând la baza piramida lui Maslow.

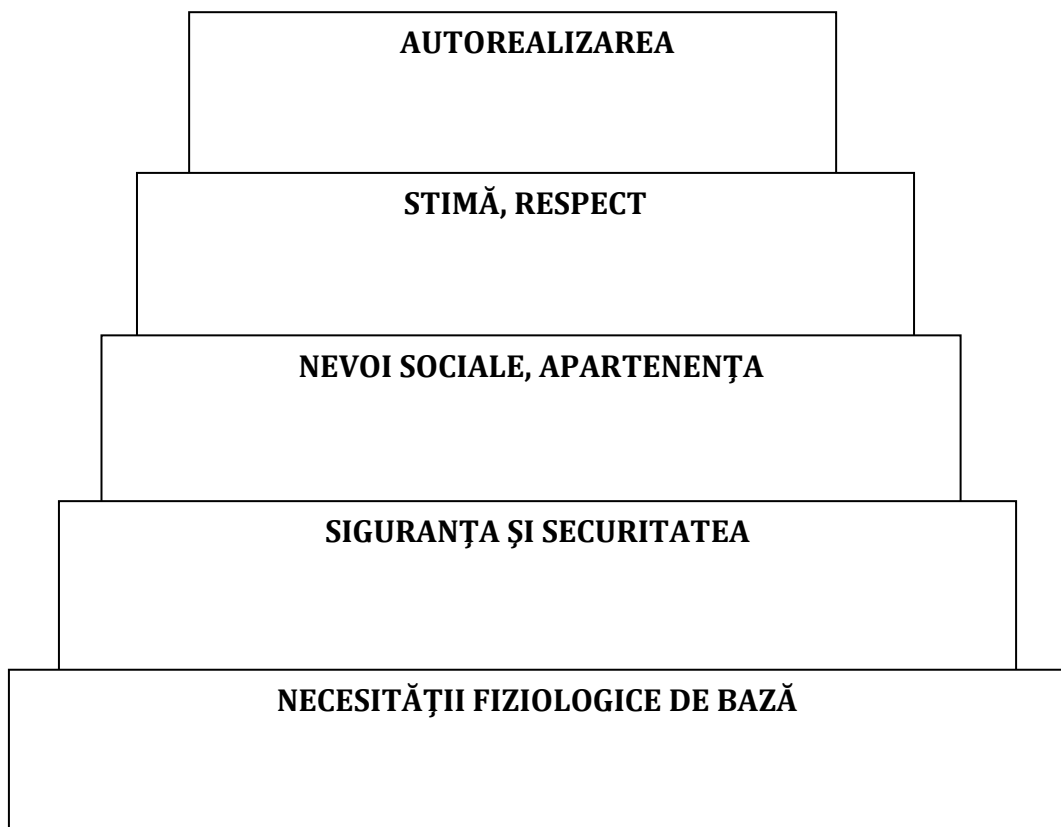

Problema 2. Descrieți, care din principiile savanților Henri Fayol, Frederick Taylor, Douglas McGregor, sunt aplicate în prezent în cadrul managementului farmaceutic din Republica Moldova. Argumentați răspunsurile. farmacie de acces public de rețea

- a) farmacie de acces public înafara rețelei
- b) depozit farmaceutic
- c) uzină farmaceutică
- d) reprezentanță medicală
- e) farmacie cu secție de producere a medicamentelor magistrale

Concluziile și sugestiile studentului:

Semnătura profesorului _____

Tema 5.

FUNCȚIILE MANAGEMENTULUI

Scopul lucrării. A face cunoștință cu funcțiile managementului modern și rolul lor în activitatea de conducere. A determina specificul funcțiilor managementului farmaceutic. A căpăta deprinderi practice de planificare, organizare, coordonare, motivare și control a diferitor activități farmaceutice.

Forma de instruire: Lucrare de laborator.

Durata: 180 min.

Întrebări pentru pregătirea de sine stătătoare:

1. Caracteristica generală a funcțiilor managementului.
2. Funcția de planificare. Importanța planificării.
3. Tipurile de planuri în organizație.
4. Tipurile de planuri în dependență de frecvența utilizării.
5. Funcția de organizare.
6. Funcția de coordonare.
7. Funcția de motivare. Motivarea materială și nematerială a personalului.
8. Funcția de evaluare – control.

Literatura de bază: 1, 4, 6, 51

Probleme pentru rezolvarea de sine stătătoare.

Problema 1. Descrieți planificarea strategică a activităților unei întreprinderi farmaceutice (farmacie de acces public), utilizând principiile metodologiei SMART (Specifice, Măsurabile, Accesibile, Realiste, Monitorizate), în cazul amplasării unității farmaceutice:

- a. în cadrul CMF
- b. în cadrul unui centru comercial
- c. în cadrul unui bloc locativ
- d. deschiderea unei noi farmacii vis-a-vis

Problema 2. Elaborați un sistem de motivare a personalului întreprinderii farmaceutice în următoarele cazuri descrise. Argumentați răspunsurile.

- a) farmacist, tânăr absolvent
- b) farmacist cu un stagiu de muncă de 10 ani
- c) farmacist cu un stagiu de muncă de 20 de ani
- d) farmacist, mama cu copii minori

Problema 3. Farmacistul diriginte al unei farmaciei, după frecventarea ciclului de perfecționare în cadrul catedrei Farmacie Socială „V. Procopișin”, a decis să îmbunătățească în farmacie, managementul calității eliberării medicamentelor compensate. Utilizând cunoștințele cu privire la funcția de planifica-

re și control al întreprinderii, propuneți un algoritm de acțiuni pentru implementarea acestui scop. Studiați suplimentar: Proceduri Operaționale Standard, și ciclul Deming-Shuhart (PDCA) de îmbunătățire a calității.

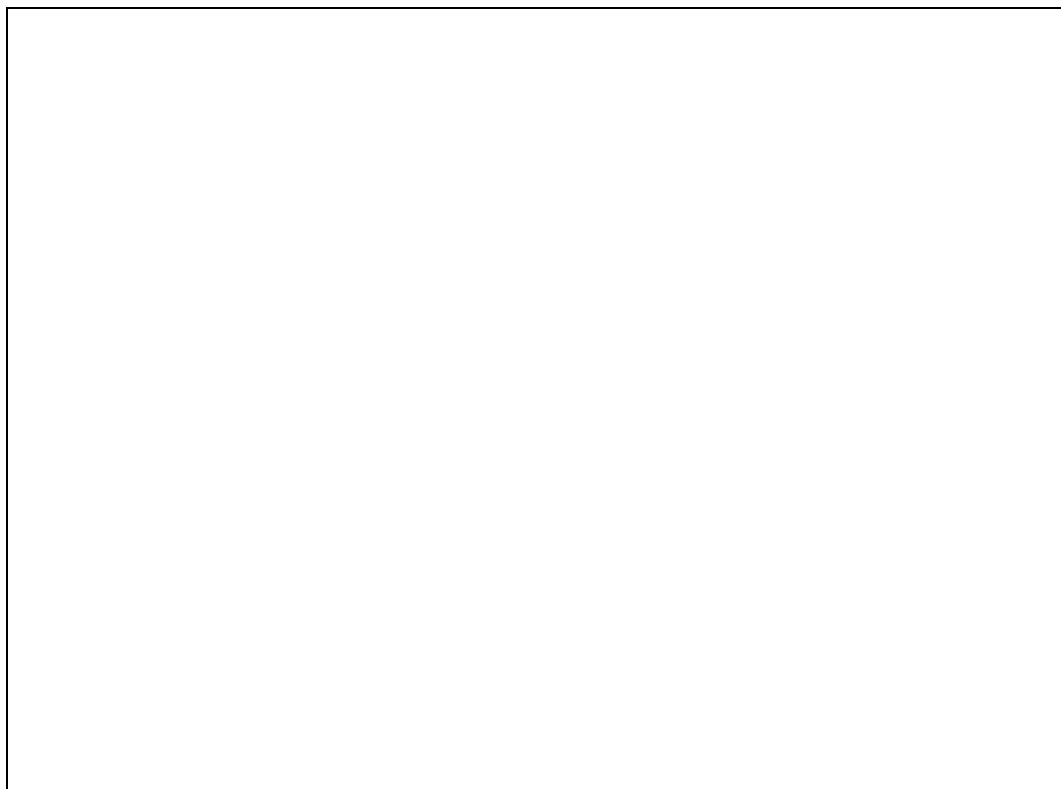

Concluziile și sugestiile studentului:

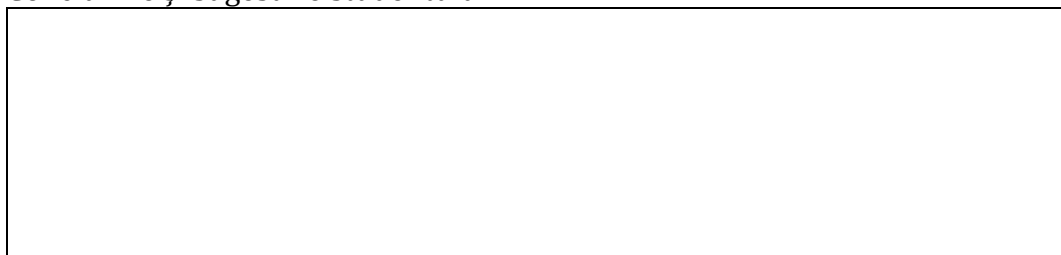

Semnătura profesorului _____

Scopul lucrării. A face cunoștință cu tipurile de organizații, cerințele către organizația formală și caracteristicile ei. A determina factorii mediului intern și extern de activitate a unităților farmaceutice. A căpăta deprinderi practice de dotare și organizare ergonomică a locurilor de muncă în unitățile farmaceutice. A însuși metodele de studiere a muncii și a le aplica în determinarea eficacității muncii farmaciștilor la diferite locuri de muncă în farmacie. A se familiariza cu algoritmi de luare a deciziilor și a însuși anumite modalități de folosire a lor în practica managementului farmaceutic.

Forma de instruire: Lucrare de laborator.

Durata: 180 min.

Întrebări pentru pregătirea de sine stătătoare:

1. Organizația ca sistem și obiect al conducerii.
2. Organizații formale și neformale și caracteristica lor.
3. Mediul de activitate al organizației.
4. Factori de acțiune directă și indirectă.
5. Organizații eficiente.
6. Sistemul de management american, japonez și european.
7. Ergonomia locurilor de muncă în organizație. Organizarea ergonomică a locului de muncă.
8. Managementul timpului. Metode de optimizarea a managementului timpului.
9. Metode de studiere a muncii (cercetări de moment, fotografierea zilei de muncă etc.).

Literatura de bază: 1, 4, 6, 51

Probleme pentru rezolvarea de sine stătătoare.

Problema 1. Schițați modul de compartimentare și destinația încăperilor cu indicarea legăturilor funcționale între ele (lucru în echipe de 3-4):

Farmaciei comunitare cu secție de producere; Farmaciei comunitare de forme industriale;

Farmaciei spitalicești;

Depozitului farmaceutic.

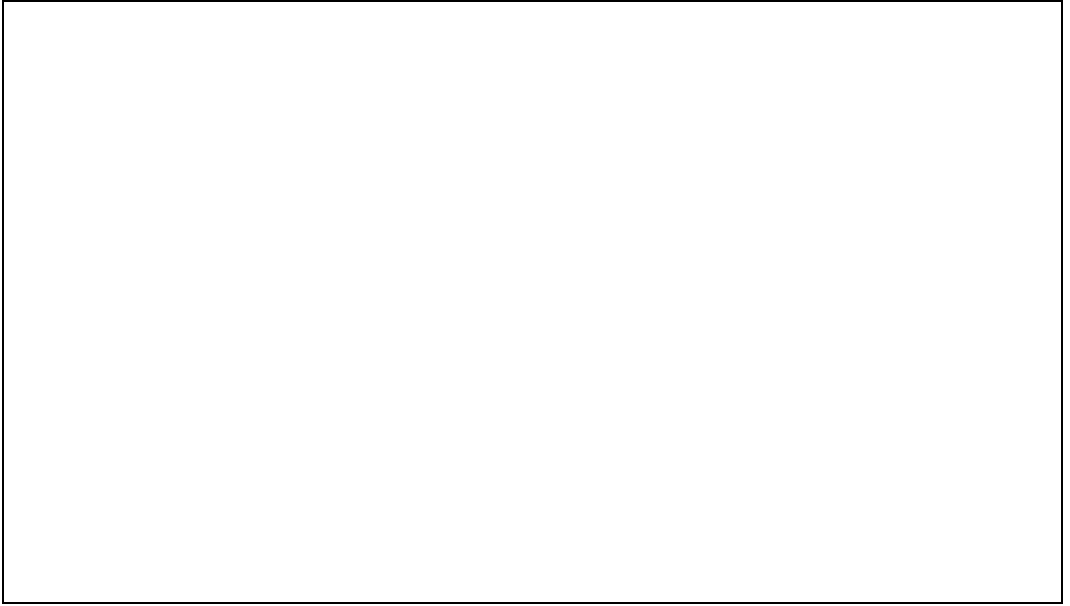

Problema 2. Efectuați o analiză a managementului timpului farmacistului de la prima masă în cadrul farmaciei comunitare. Determinați:

- a) Care sunt „hoții” timpului?
- b) Cu ce se ocupă farmacistul de facto? Utilizați Matricea Eisenhower.
- c) Care ar fi metodele de optimizare a utilizării timpului?

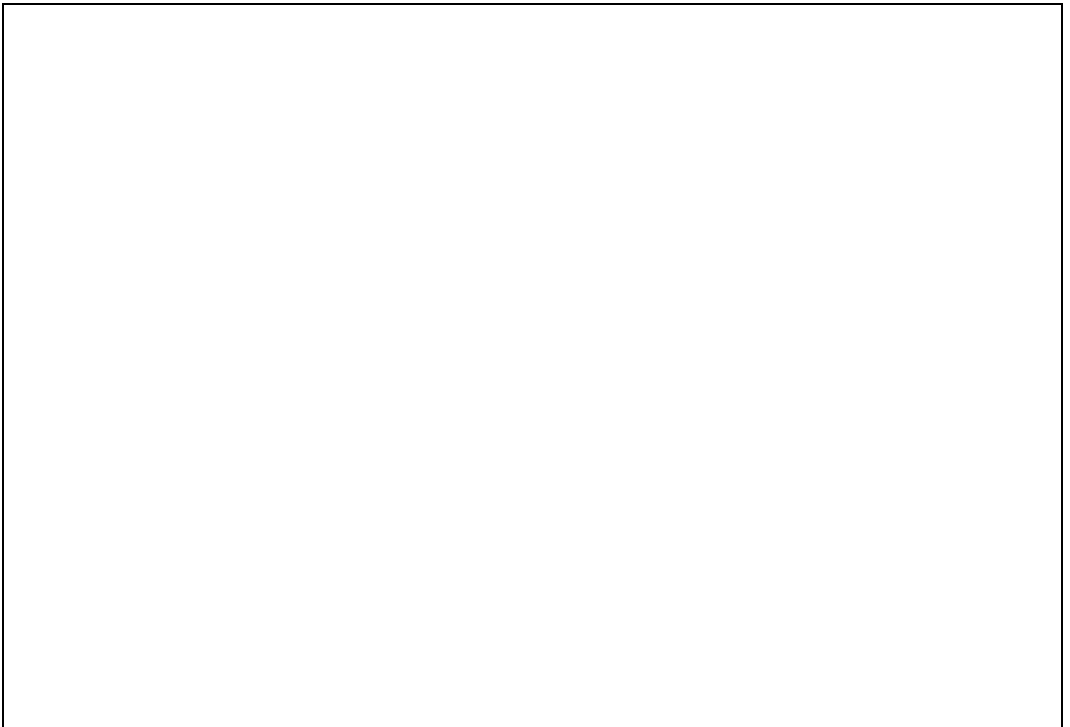

Problema 4. Prezentați caracteristica comparativă a modelelor de management american și japonez. Se formează 3 grupe de studenți, care pregătesc și prezintă direcțiile managementului din Japonia, SUA, Europa cu propuneri ce ar putea fi folosit în activitatea managerială a întreprinderilor farmaceutice în Republica Moldova.

Nr. d/o	Modelul american	Tendențe ale modelului european	Modelul japonez
1.			
2.			
3.			
4.			
5.			
6.			
7.			
8.			
9.			
10.			
11.			
12.			
13.			
14.			
15.			
16.			

Elementele managementului comparat care ar putea fi folosit în managementul farmaceutic în RM

1. _____
2. _____
3. _____
4. _____

Concluziile și sugestiile studentului:

Semnătura profesorului _____

Tema 7.

MANAGEMENTUL PROCESULUI DE CONDUCERE. DECIZIILE ÎN PROCESUL DE DIRIJARE

Scopul lucrării. A se familiariza cu sistemele generale de conducere, metodele și tipurile de conducere. A determina specificul utilizării diferitor metode în activitatea farmaceutică. A căpăta deprinderi practice de selectare și aplicare a metodelor de conducere în dirijarea cu sistemul farmaceutic. A se familiariza cu algoritmi de luare a deciziilor și a însuși anumite modalități de folosire a lor în practica managementului farmaceutic.

Forma de instruire: Seminar și lucrare de laborator.

Durata: 360 min.

Întrebări pentru pregătirea de sine stătătoare:

1. Definițiile și caracteristica generală a procesului de conducere.
2. Clasificarea metodelor de conducere.
3. Tipuri de conducere. Stiluri de conducere.
4. Managerul și ierarhia managerială.
5. Performanțe și abilități necesare unui conducător.
6. Roluri și responsabilități manageriale.
7. Noțiuni generale despre decizii și procesul decizional.
8. Clasificarea deciziilor.
9. Factorii care influențează procesul decizional.
10. Etapele procesului decizional.
11. Metode și modele de adoptare a deciziilor.

Literatura de bază: 1, 4, 6, 51

Probleme pentru rezolvarea de sine stătătoare.

Problema 1. Notați mai jos ce înțelegeți prin termenul *conducere*. Enumerați stilurile de conducere.

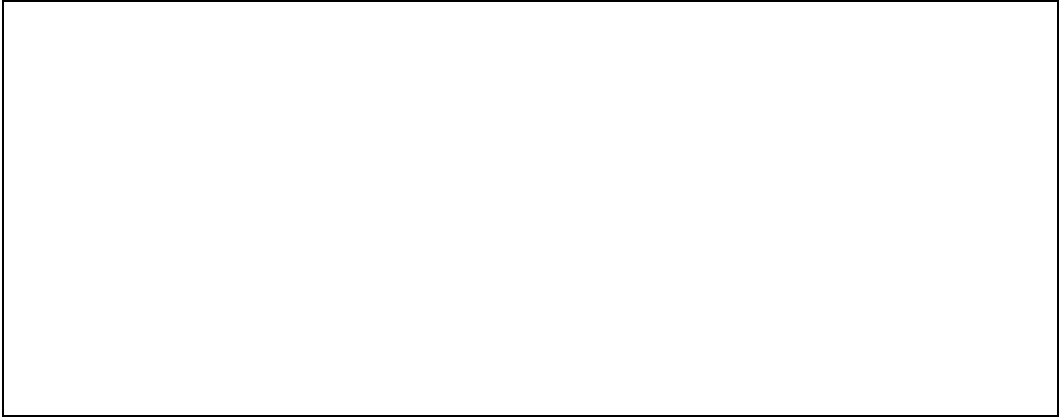

Problema 2. Propuneți și îndepliniți caracteristicile tipurilor de dirijare: liniar, funcțional, de matrice (stat-major).



Problema 3. Construiți modelul grafic al „Ierarhiei scopurilor și obiectivelor întreprinderii farmaceutice”, utilizând instrumentul „Arborele Obiectivelor” și schema clasificării scopurilor organizației.

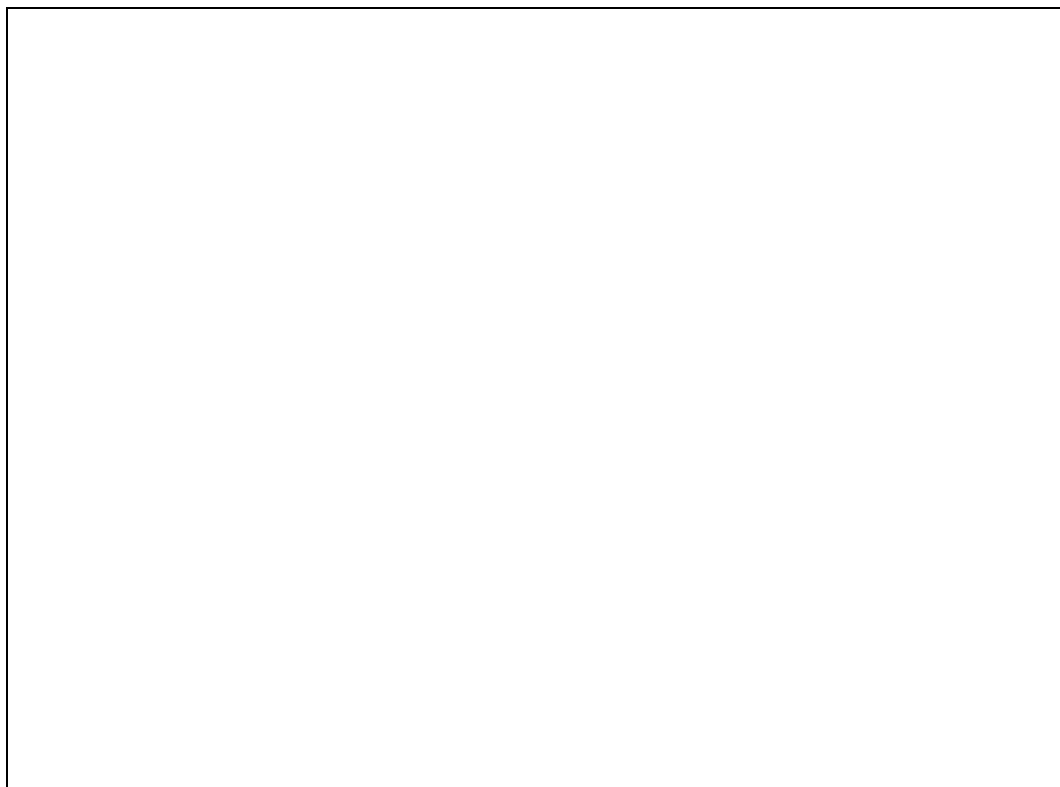

Problema 4.

Farmacistul diriginte a farmaciei „X”, după finisarea cursurilor de perfecționare, a constatat că:

1. În secția de forme industriale a apărut o situație de conflict, în rezultatul ultimei inventarieri, în care s-au depistat neajunsuri a bunurilor materiale.
2. Șefa secției de forme industriale a comandat o nomenclatură de medicamente, care nu sunt solicitate din cauza prețurilor înalte, colaboratorii secției nu sunt cointeresați în realizarea acestor medicamente.
3. Colaboratorii secției de stocuri, primesc indicații nu doar de la șeful de secție, dar și de la șeful secției de producere. Șeful secției de stocuri nu poartă responsabilitate de realizarea în timp a medicamentelor cu termen de valabilitate limitat.

4. În ultimul timp s-a majorat numărul de refuzuri neîntemeiate la medicamente către populație, fapt ce a cauzat micșorarea calității îngrijirilor farmaceutice.

Pentru a soluționa aceste situații create, farmacistul diriginte, a aplicat cunoștințele obținute în cadrul ciclului de perfecționare din cadrul catedrei Farmacie Socială „V. Procopișin”.

- În cazul situației de conflict nr.1, a utilizat abordarea situațională;
- În cadrul situației nr. 2, a determinat că funcțiile managementului, nu au fost executate în măsură deplină și necalitativ, de către șeful secției.
- În situația nr. 3, au fost încălcate principiile managementului de „conducere unică, nedivizată” și „responsabilitate”.
- În cazul situației nr. 4, calitatea asistenței farmaceutice, a fost analizată ca un criteriu de evaluare a serviciilor farmaceutice la eliberarea produsului în „extern” la ieșirea din sistem.

Întrebări:

1. A utilizat rațional farmacistul diriginte metodologia managementului în soluționarea acestor situații?
2. A fost argumentată utilizarea abordării situaționale în cazul rezolvării situației nr.1?
3. Care din cele patru abordări ale stilurilor și metodelor de conducere ar fi fost rațional de utilizat în situațiile nr. 2, 3, 4.

Argumentați răspunsurile.

Concluziile și sugestiile studentului:

Semnătura profesorului _____

Totalizarea nr. 1 pe temele 1 - 7

Totalizarea se organizează în scris și sub formă de testare și are ca scop verificarea nivelului de însușire a materialului studiat pe parcursul lucrărilor de laborator precedente. La totalizare se admit studenții care au îndeplinit toate lucrările de laborator și au prezentat procesele verbale pentru fiecare lucrare.

La recapitularea materialului către totalizare folosiți întrebările de la lucrările corespunzătoare de laborator pentru pregătirea de sine stătătoare, literatura de bază, exemplele problemelor rezolvate pe parcursul lucrărilor de laborator.

Tema 8.

MEDICAMENTUL ȘI ALTE PRODUSE FARMACEUTICE CA OBIECT DE STUDIU AL ASISTENȚEI FARMACEUTICE. MANAGEMENTUL ȘI LEGISLAȚIA AUTORIZĂRII MEDICAMENTELOR.

Scopul lucrării: A însuși caracteristicile medicamentului ca obiect de studiu al asistenței farmaceutice, clasificările, etapele de elaborare, condițiile de producere, necesitatea, criteriile și principiile autorizării medicamentelor pentru utilizare în practica medicală.

Forma de instruire: Lucrare de laborator.

Durata: 360 min.

Întrebări pentru pregătirea de sine stătătoare:

1. Clasificarea produselor eliberate din farmacie.
2. Priviri generale asupra importanței medicamentelor și particularitățile lor specifice.
3. Etapele principale de elaborare a medicamentelor.
4. Reguli de nivel internațional în domeniul medicamentului (Standardele de asigurare a calității): *Reguli de bună practică de laborator (GLP)*, *Reguli de bună practică clinică (GCP)*, *Reguli de bună practică de fabricație (GMP)*, *Reguli de bună practică de distribuție (GDP)*, *Reguli de bună practică în farmacii (GPP)*.
5. Denumiri și clasificări de medicamente.
6. Medicamente esențiale.
7. Principiile de organizare a păstrării medicamentelor și altor produse farmaceutice.
8. Autorizarea medicamentelor. Scopul autorizării.
9. Etapele, principiile și criteriile autorizării medicamentelor.
10. Nomenclatorul de Stat al Medicamentelor.
11. Documentația de înregistrare.
12. Certificatul de înregistrare.
13. Comisia Medicamentului.

Literatura de bază: 1, 8, 9, 10, 20, 29, 30, 33, 46, 47, 51

Probleme pentru rezolvarea de sine stătătoare.

Problema 1. Faceți cunoștință cu dosarul unui medicament propus de profesor și indicați compartimentele lui principale.

Problema 2. Faceți cunoștință cu structura Raportului de evaluare a dosarului produsului medicamentos, prezentat pentru autorizarea primară și îndepliniți primele 6 puncte din raport.

APROB
Directorul general
al Agenției Medicamentului

RAPORT

de evaluare a dosarului produsului medicamentos prezentat pentru autorizare primară

CM nr. ___ din „___” _____ 20 ___

Subsemnații _____
(funcția, numele, prenumele)

am efectuat expertiza documentației la produsul medicamentos prezentat la Agenția Medicamentului și Dispozitivelor medicale pentru autorizare primară și am constatat următoarele:

1. Denumirea comercială a medicamentului. (completează farmacologul)

2. Forma farmaceutică, doza, volumul și divizarea. (completează farmacistul)

3. DCI - ui fiecărui principiu activ și codul ATC. (completează farmacologul)

4. Deținător de certificat (APP), țara, adresa. (completează președintele)

5. Producător(i), țara, adresa. (completează președintele)

6. Date cu referire la documentația chimico-farmaceutică. (completează farmacistul)

6.1. Compoziția calitativă și cantitativă a produsului farmaceutic.

<i>Denumirea</i>	<i>Cantitatea</i>	<i>U.M.</i>	<i>Standard de referință</i>
Substanța(e) activă (e)			
Excipienți			

6.2. Controlul substanțelor active și excipienților (de specificat prezența certificatelor de calitate a acestora).

6.3. Controlul produsului finit (de specificat prezența certificatului de calitate a acestuia).

6.4. Testul pentru stabilitate și termenul de valabilitate (de indicat în ce condiții au fost efectuate studiile de stabilitate, perioada de timp și frecvența testării, concluziile).

6.5. Natura ambalajului primar și secundar (de specificat prezența certificatelor de calitate a acestora).
6.6. Condiții de păstrare. Precauții de depozitare și transportare.
7. Datele farmacologice. (completează farmacologul)
7.1. Proprietăți farmacologice (farmacodinamie și farmacocinetică).
7.2. Date preclinice de siguranță
7.3. Date clinice de eficacitate și inofensivitate.
7.4. Interacțiuni clinice relevante și incompatibilități.
7.5. Supradozare (simptome, proceduri de urgență, antidoturi).

7.6. Efecte adverse (frecvența și gravitatea).		
7.7. Efecte asupra capacității de a conduce vehicule sau de a folosi utilaje.		
7.8. Verificarea conformității informației din instrucțiunea pentru administrare (prospect pentru pacient) și macheta produsului (ambalajul primar și secundar) cu rezumatul caracteristicilor produsului prezent în dosar.		
7.9.	Statutul legal.	Cu prescripție medicală <input type="checkbox"/> Fără prescripție medicală <input type="checkbox"/> Staționar <input type="checkbox"/>
	Medicamentul aparține către grupele:	Esențiale <input type="checkbox"/> Nonesențiale <input type="checkbox"/>
		Generice <input type="checkbox"/> Originale <input type="checkbox"/>
8. Date clinice. (completează clinicianul)		
8.1. Indicații terapeutice.		
8.2. Doze, căi de administrare și mod de utilizare (pentru adulți, unde este cazul pentru copii, persoane în vârstă).		
8.3. Contraindicații.		

8.4. Precauții și atenționări speciale pentru utilizare.
8.5. Folosirea în timpul sarcinii tău în perioada de alăptare.
9. Date administrative. (completează președintele)
9.1. Certificatul de autorizare în țara de origine sau din alte 2 țări din Uniunea Europeană, sau certificatul produsului farmaceutic în format OMS (data și numărul acestui certificat)
9.2. Certificatul GMP pentru locul(locurile) de producere menționat(e) în cerere sau certificatul produsului farmaceutic în format OMS, sau alt document care confirmă că producătorul este autorizat să producă produse farmaceutice.
10. Concluzii (completează toți experții) pentru:
10.1. Raport final cu recomandarea înregistrării produsului
Aviz pozitiv cu recomandarea înregistrării produsului, (semnătura experților)



CERTIFICAT DE ÎNREGISTRARE A MEDICAMENTULUI
MARKETING AUTHORIZATION OF MEDICINAL PRODUCT

În baza ordinului MS RM (nr. din " _____ " 20__)

In accordance with order of MoH RM (nr. from " " 20__)

se decide autorizarea produsului:
has been decided the registration of product:

Denumire comercială:
Name:

Formă farmaceutică, doză, mărimea ambalajului:
Dosage form, strength and package size:

Compoziția:
Composition:

Deținător al Certificatului de Înregistrare:
Marketing Authorization Holder:

Producător:
Manufacturer:

Clasificarea ATC:
ATC classification:

Termen de valabilitate:
Shelf life:

Număr de înregistrare, data emiterii:
Registration number, and date of issue:

Anexa1

Rezumatul caracteristicilor produsului și prospect sau Instrucțiunea pentru administrare
Summary of the product and patient information leaflet Instructions for administration

Anexa 2

Informații privind etichetarea
Information on the labeling

Parametrii de calitate ai produsului sunt cei prevăzuți în documentația care a stat la baza eliberării prezentului Certificat de Înregistrare.

The quality of the product is that which is stipulated by the documentations which were the basis for giving this particular Marketing Authorization.

Orice modificare a datelor specificate în Certificatul de Înregistrare sau în documentația de autorizare trebuie raportată și aprobată de Agenția Medicamentului.

Any modification of the data stipulated by the Marketing Authorization or documentation must be reported to the Medicines Agency and have its approval.

Prezentul Certificat de Înregistrare are o valabilitate de 5 ani de la data emiterii și nu condiționează importul.

The Marketing Authorization is valid for 5 years after emission and doesn't guarantee the import of the medicinal product.

Director General

Problema 4. Examinați Nomenclatorul de Stat al Medicamentelor (NSM):

- indicația conținutului informației despre medicamentele incluse în NSM;
- găsiți în NSM 10 denumiri de medicamente, valabilitatea înregistrării căror expiră în anul curent.

Problema 5. În baza denumirilor comune internaționale propuse de profesor pentru o grupă farmacologică/farmacoterapeutică determinați sortimentul produselor farmaceutice (denumiri comerciale de medicamente) înregistrate în Republica Moldova.

Varianta	Denumirea medicamentelor
1	Diclofenac, Ibuprofen, Indometacin
2	Ciprofloxacin, Norfloxacin, Ofloxacin
3	Omeprazol, Famotidin, Lansoprazol
4	Ampicilin, Azitromicin, Cefalexin
5	Carbamazepin, Acid valproic, Clonazepam
6	Diazepam, Alprazolam, Oxa
7	Piracetam, Vinpocetin, Gingko Biloba
8	Ketoconazol, Fluconazol, Ornidazol
9	Enalapril, Lisonopril, Captopril
10	Simvastatin, Atorvastatin, Lovastatin
11	Metoprolol, Atenolol, Propranolol
12	Loratadin, Cetirizin, Difenhidramin

Concluziile și sugestiile studentului:

Semnătura profesorului _____

Tema 9.

MANAGEMENTUL ȘI LEGISLAȚIA PRODUCERII INDUSTRIALE A MEDICAMENTELOR ȘI APROVIZIONĂRII FARMACEUTICE

Scopul lucrării: A însuși condițiile de producere industrială a medicamentelor, elaborarea și aprobarea Documentației analitice de normare, conținutul ciclului de aprovizionare cu medicamente, ordinea de realizare a importului, sarcina, funcțiile și structura depozitului farmaceutic.

Forma de instruire: Seminar și lucrare de laborator.

Durata: 360 min.

Întrebări pentru pregătirea de sine stătătoare:

1. Cerințele generale privind producerea de medicamente.
2. Reguli de bună practică de fabricație.
3. Structura organizatorică a întreprinderii farmaceutice industriale.
4. Documentația tehnologică.
5. Caracteristica generală a sistemului de aprovizionare cu medicamente. Ciclul de aprovizionare.
6. Caracteristica importului de medicamente în RM.
7. Autorizarea și ordinea de realizare a importului de medicamente în RM.
8. Încheierea contractelor de furnizare și livrare a produselor farmaceutice.
9. Depozitul farmaceutic, sarcinile și funcțiile lui. Structura organizatorică.
10. Spațiul, dotarea și cerințele față de încăperile depozitului farmaceutic.
11. Principiile generale de depozitare și păstrare a produselor farmaceutice la depozitul farmaceutic.
12. Recepționarea produselor farmaceutice de la furnizori.
13. Ordinea de livrare a produselor farmaceutice de la depozit.

Literatura de bază: 1, 8, 9, 22, 27, 28, 31, 36, 42, 45, 48, 51

Problemă pentru rezolvarea de sine stătătoare.

Problema 1. Specificați documentele necesare agentului economic pentru a primi autorizația de import a produselor utilizate în medicină.



Problema 2. Perfectați cererea-tip de efectuare a tranzacției de import (datele necesare se vor lua arbitrar).

Problema 3. Întocmiți un Contract de furnizare a produselor farmaceutice între un depozit farmaceutic și un producător de medicamente de peste hotare conform Schemei-model (Management și legislație farmaceutică, Capitolul 12).

Problema 4. Întocmiți lista produselor importate cu indicația producătorului, țării de origine, numărului și datei înregistrării produsului (datele le culegeți din Nomenclatorul de Stat al Medicamentelor autorizate în Republica Moldova).

Problema 5. Determinați taxele și impozitele de import pentru produsele farmaceutice importate (luând în considerație datele problemelor).

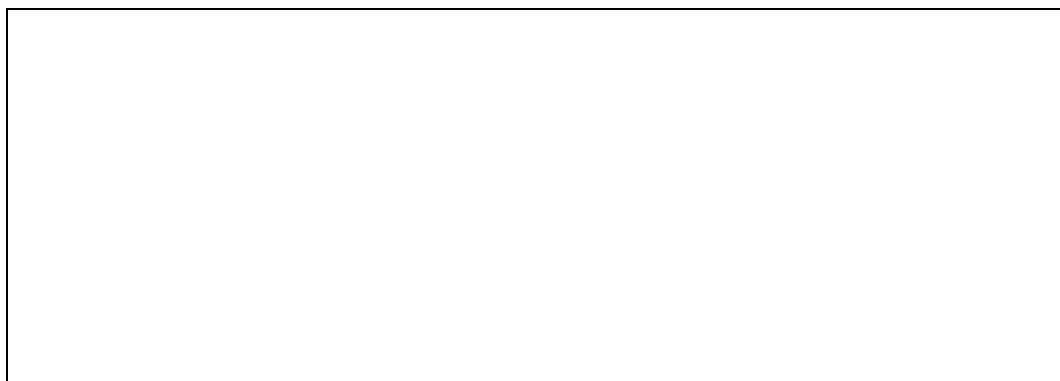

Rezolvarea problemei 2

Anexa nr.1
la Regulamentul cu privire la modul de autorizare
a importului-exportului de medicamente,
alte produse farmaceutice și parafarmaceutice

1. Importător, adresa: OCPO 2. Nr. Inr. Din __/__/__		8. CERERE pentru Autorizație de IMPORT ORDINARĂ Nr. _____ din __/__/__			
3. Producător, adresa		9. Vanzător ,adresa 10. Țara vânzătoare			
4. Țara destinației Moldova MD		11. Termen de valabilitate	Solicitat prin cerere __/__/__	Conform autorizației __/__/__	
5. Tara producătoare					
6. Vama 7. Codul vamei		12. Tipul tranzacției Cumpărare/vânzare ferma 11			
		13. Valuta plății			
14. Denumirea și caracteristica mărfii	15. Codul mărfii	16. Unitatea de măsură	17. Cântă-tatea	18.	19. Valoarea mii valută
20. Temei pentru cererea autorizației Contract nr. __ din __ Specificația (anexa) nr. __		22. NU SE COMPLETEAZĂ			
21. Conducătorul organizației importatoare Funcția DIRECTOR _____ Semnat și legalizat Data __/__/__		23. NU SE COMPLETEAZĂ			
24. Condiții și precizări					

Rezolvarea problemei 3

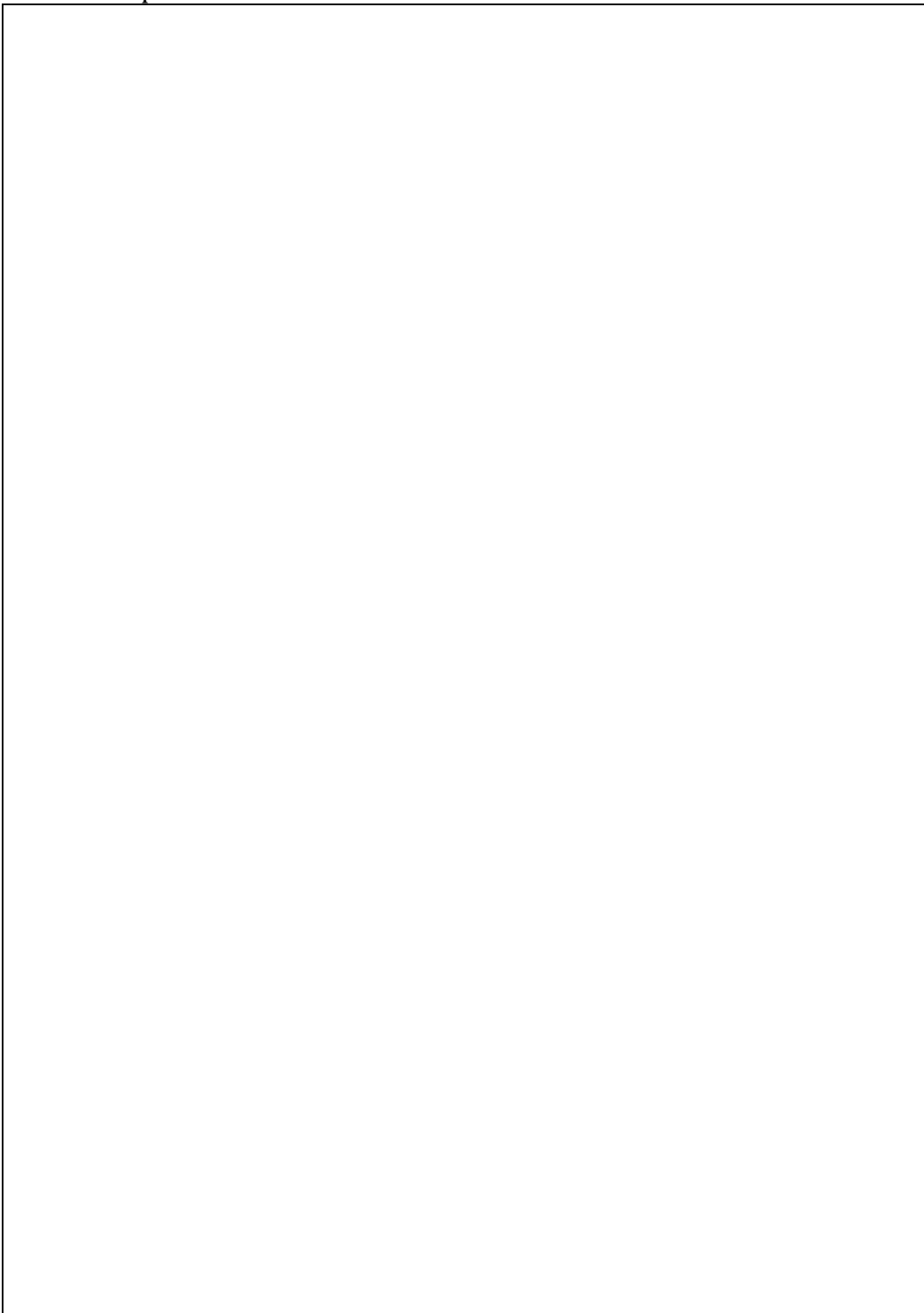

Rezolvarea problemei 4

Specificația (anexa) nr. _____
 Specification (addendum) nr. _____
la contractul nr. _____
 to the contract nr. _____

din _____
 from _____
 din _____
 from _____

Anexa nr.2
 la Regulamentul cu privire la modul de
 autorizare și importul-exportului de
 medicamente, alți produse farmaceutice și
 parafarmaceutice

Nr.	Codul medicamentului Medicine code	Codul vamal Customs code	Denumirea comercială a medicamentului Trade name of drug	Forma medicamentosă Pharmaceutical form	Doza Dosage	Divizare Package	Cantitatea Quantity	Prețul, valută Price, currency	Suma, valută Value, currency	Țara producătoare Country of origin	Firma producătoare Manufacturing company	Nr. înregistrare în RM number of registration	Data înregistrare în RM date of registration	Cod ATC	Denumirea Comunității Internaționale Nonproprietary Name
1		2	3	4	5	6	7	8	9	10	11	12	13	14	15
2															
3															
4															
5															
6															
Total pentru achitare/Total to be paid														EURO	0,00

Vinzător / Seller

Denumirea Nume

 Adresa / Address

 Director

 N.P.P. semnatura / sign
 stamp

Cumpărător / Buyer

Denumirea Nume

 Adresa / Address

 Director

 N.P.P. semnatura / sign
 stamp

Problema 6. În baza problemelor precedente întocmiți Autorizația de import.

Anexa nr. 2
la ordinul Agenției Medicamentului
Nr. 1 din 16.01.2006

AUTORIZAȚIE DE IMPORT

1. Importător, adresa: _____ cod OCPO _____ 2. Nr. Inr. Din __/__/__		8. AUTORIZAȚIA Nr. de IMPORT ORDINARĂ din __/__/__			
3. Producător, adresa _____		9. Vînzător, adresa _____ 10. Țara vînzătoare _____			
4. Țara destinației _____ 5. Țara producătoare _____		11. Termen de valabilitate _____		Conform autorizației tate __/__/__	
6. Vama 7. Codul vamei _____		12. Tipul tranzacției _____ 13. Valuta plății _____			
14. Denumirea și caracteristica mărfii _____	15. Codul mărfii _____	16. Unitatea de măsură _____	17. Căntitatea _____	18. _____	19. Valoarea mii valută _____
20. Temei pentru cererea autorizației Contract nr. _____ din __/__/__ anexa nr. _____ din __/__/__ (specificația) _____			22. AGENȚIA MEDICAMENTULUI N.P. Funcția Director general _____ Data __/__/__		
21. Conducătorul organizației importatoare Funcția DIRECTOR _____ Semnat și legalizat Data __/__/__			23. Secția import-export de medicamente, alte produse farmaceutice și parafarmaceutice N.P. Funcția Șef Secției _____ Data __/__/__		
24. Condiții și precizări: Autorizația urmează a fi revizuită la 00.00.200X Instrucțiunea în limba moldovenească sau moldovenească și rusă. Produsele sunt incluse în Nomenclatorul de Stat al Medicamentelor.					

Problema 7. În urma controlului produselor farmaceutice recepționate la un medicament (la indicația profesorului) din cele importate au fost depistate divergențe de ordin cantitativ. Întocmiți actul corespunzător.

Formularul tip F- 01

Aprobat de Ministerul Sănătății al Republicii Moldova prin ordinul Nr. ___ din ___
și Hotărârea Departamentului Statisticii al Republicii Moldova Nr. ___ din _____

Denumirea unității farmaceutice (UF) _____

“Aprob”

Farmacist – diriginte

“ ” _____ 200__

A c t N r. ___

din “ ” _____ 20__

despre depistarea divergențelor de ordin calitativ sau cantitativ la recepționarea mărfurilor

Locul întocmirii _____

Comisia în componența _____

în prezența reprezentantului _____

(legitimația Nr. ___ din “ ” _____) au recepționat mărfurile și au stabilit:

1. Furnizorul și adresa lui _____
 2. Factura furnizorului Nr. ___ din “ ” _____ 20__
 3. Contractul de furnizare Nr. ___ din “ ” _____ 20__
 4. Încărcătura trimisă “ ” _____ 20__ în vagon, containere, auto, de la stația _____ unități de încărcare, greutate brută _____
 5. Încărcătura a sosit la stația _____ “ ” _____ 20__ transportată la farmacie” “ ” _____ 20__, ___ unități de încărcare.
 6. Actul comercial Nr. _____ e întocmit “ ” _____ 20__
 7. Recepționarea mărfurilor: începutul: ora ___ min. ___ “ ” _____ 200__ sfârșit: ora ___ min ___ “ ” _____ 20__
 8. Starea și conținutul plombelor _____
 9. Condițiile de păstrare a mărfurilor până la recepție _____
 10. Descrierea aspectului exterior a unităților de încărcare _____
 11. Starea marcării exterioare a unităților de încărcare _____
 12. Mărfurile recântărite (unde) _____ greutatea brută _____
 13. Descrierea amănunțită a deteriorărilor _____
 14. Concluziile comisiei: _____
- Semnături: Președintele comisiei _____
- Membrii comisiei _____
- Reprezentantul _____
15. Rezultatul recepționării / valoarea mărfurilor se indică în prețuri de achiziție

Nr d/ o	Denumirea	U.M	Prețul	Cantitatea		Divergențe (insuficiență, rebut, deteriorări etc.)		Nota
				Conform documentelor furnizorului	Factic	Cantitatea	Suma	

Problema 8. Specificați, pentru medicamentele recepționate conform contractului, condițiile de depozitare și păstrare.

Concluziile și sugestiile studentului:

Semnătura profesorului _____

Tema 10.

MANAGEMENTUL ȘI LEGISLAȚIA ASIGURĂRII CALITĂȚII MEDICAMENTELOR

Scopul lucrării: A studia prevederile de bază privind asigurarea Controlului de stat al calității diferitor grupe de medicamente, a însuși procedeele de lucru privind documentarea organizării controlului de stat, prevederile de bază privind asigurarea serviciului de farmacovigilență.

Forma de instruire: Lucrare de laborator.

Durata: 180 min.

Întrebări pentru pregătirea de sine stătătoare:

1. Legislația farmaceutică privind protecția drepturilor consumatorilor de medicamente.
2. Caracteristica generală a sistemului de asigurare a calității medicamentelor.
3. Sarcina și funcțiile Laboratorului pentru Controlul Calității Medicamentelor.
4. Controlul de Stat al calității medicamentelor.
5. Tipurile controlului de Stat și caracteristica lor.
6. Documentația de atestare a calității medicamentelor.
7. Supravegherea și farmacovigilența medicamentelor. Modalitatea de organizare a monitoringului reacțiilor adverse ale medicamentelor.

Literatura de bază: 1, 8, 9, 27, 28, 35, 40, 51

Probleme pentru rezolvarea de sine stătătoare.

Problema 1. În baza contractului încheiat (vezi datele problemelor la tema 4) perfectată Cererea pentru prelevarea probei medii și efectuarea controlului de stat și Actul de prelevare a probei pentru efectuarea controlului de stat, pentru medicamentele importate.

Anexa nr.5
la Regulamentul privind controlul
de stat al calității medicamentelor

Nr. _____ din _____

Agenția Medicamentului
Laboratorul pentru Controlul Calității Medicamentelor
CERERE

pentru prelevarea probei medii și efectuarea controlului
de stat a calității medicamentelor importate

_____ solicită prelevarea mostrelor și efectuarea controlului de stat al
(agentul economic)

medicamentelor importate conform autorizațiilor de import:

Problema 2. Perfectați pentru câte un medicament a) Certificatul de calitate, b) Registrul medicamentelor, distribuirea cărora se autorizează în baza certificatelor de calitate ale uzinelor producătoare și controlului organoleptic, ambalării marcării și c) Buletinul de analiză.

Anexa nr.1
la Regulamentul privind controlul
de stat al calității medicamentelor

Ministerul Sănătății al Republicii Moldova

AGENȚIA MEDICAMENTULUI

Laboratorul pentru Controlul Calității Medicamentelor
MD 2028 mun. Chișinău, str. Korolenko 2/1, tel. 727203

Certificat de calitate nr. din

Denumire

Seria

Producător:

Prezentat la de

Primit _____ ambalaje, prelevate din _____ ambalaje depozitate, consumat _____, restituit _____.

Analiza efectuată conform DAN:

Nr.	Denumire indice	Prevederi DAN	Rezultate analiză
1.			
2.			
3.			
4.			

Concluzie:

Șef Laborator pentru Controlul Calității Medicamentelor

Ministerul Sănătății al Republicii Moldova

AGENȚIA MEDICAMENTULUI

Laboratorul pentru Controlul Calității Medicamentelor
MD 2028 mun.Chișinău, str.Korolenko 2/1, tel.727203

REGISTRUL

medicamentelor, distribuirea cărora se autorizează în baza certificatelor de calitate
ale uzinelor producătoare și controlului organoleptic, ambalării și marcării

Nr.	Nr. de înreg.	Denumire medicament	Serie	Cantitate	Producător	Certificat producător	Valabil până la	DAN
1.								
2.								
3.								
4.								

Aspectul, ambalarea și marcarea eșantioanelor corespund prevederilor DAN

Șef Laborator pentru Controlul Calității Medicamentelor

Anexa nr.3
la Regulamentul privind controlul
de stat al calității medicamentelor

Ministerul Sănătății al Republicii Moldova

AGENȚIA MEDICAMENTULUI

Laboratorul pentru Controlul Calității Medicamentelor
MD 2028 mun.Chișinău, str.Korolenko 2/1, tel.727203

Buletin de analiză nr. din

Denumire

Seria

Producător:

Prezentat la de

Primit _____ ambalaje, prelevate din _____ ambalaje depozitate, consumat _____, restituit _____

Analiza efectuată conform DAN:

Nr.	Denumire indice	Prevederi DAN	Rezultate analiză
1.			
2.			
3.			
4.			

Concluzie:

Șef Laborator pentru Controlul Calității Medicamentelor

Problema 3. Importatorul de medicamente nu este de acord cu decizia LCCM AM privitor la calitatea necorespunzătoare a medicamentului (vezi problema nr. 2). Specificați documentele necesare pentru efectuarea Controlului de Stat de arbitraj.

Rezolvarea problemei 3.

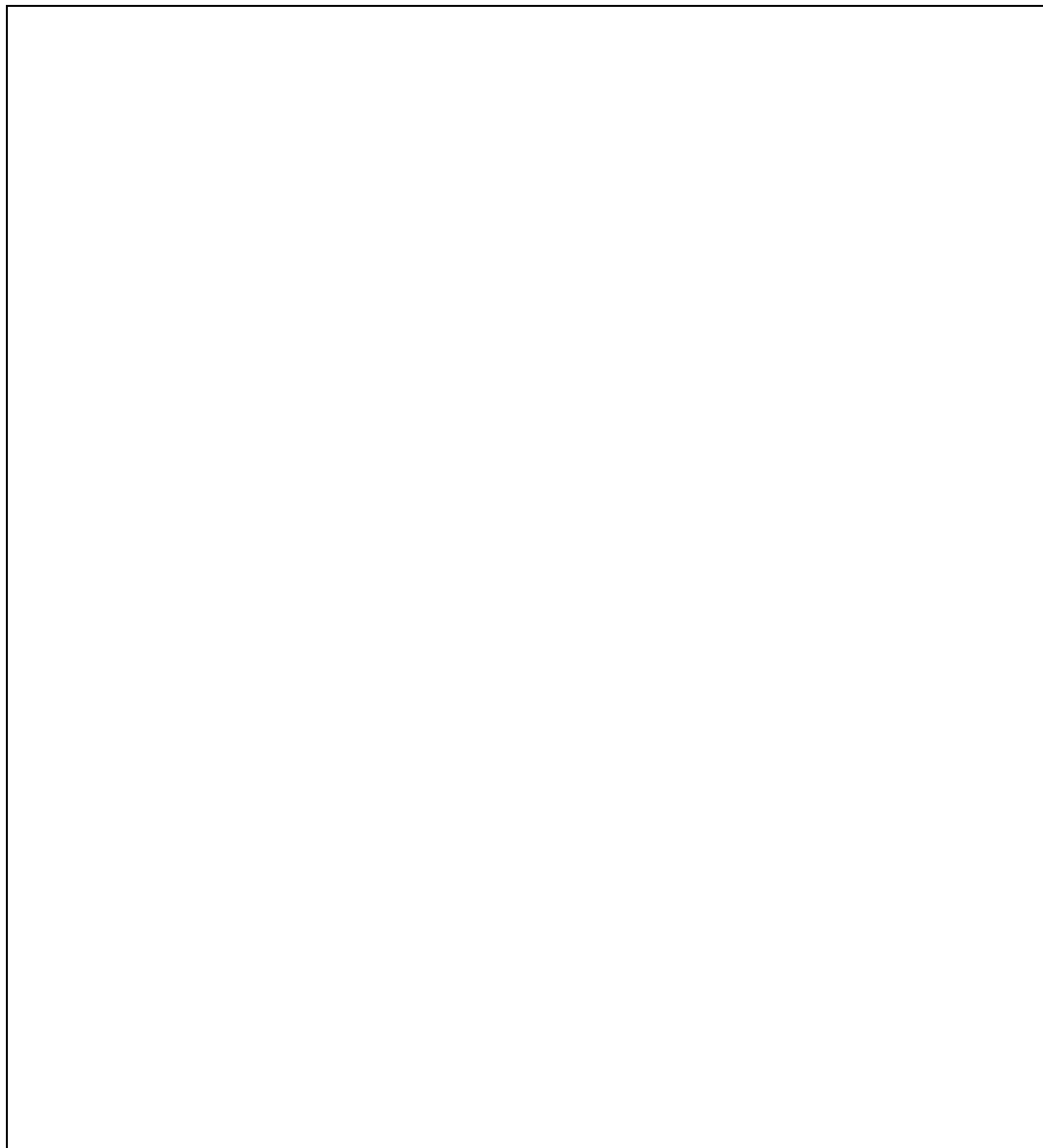

Problema 4. Îndepliniți câte un exemplar de „Fișa – comunicare despre reacțiile adverse ale medicamentelor” și „Comunicare despre efectul advers al medicamentului în Centrul Național de Monitorizare a efectelor adverse la medicamente” (KILEN’S FORM).

Denumirea produsului, forma farmaceutică, producătorul, țara, seria preparatului cu data fabricării	Doza la o priză	Doza nictemerală	Frecvența (periodicitatea) administrării	Calea de administrare	Începutul administrării preparatului (data/ luna/anul)	Sfârșitul administrării preparatului (data/ luna/anul)	Maladia sau procesul patologic, care a servit drept indicație pentru administrarea preparatului	
					Când nu sunt cunoscute datele exacte, se va indica termenul de administrare a preparatului până la debutul efectului advers			
Suspendarea preparatului a fost urmată regresarea efectului advers?				D	S-a determinat repetarea sau agravarea efectului advers la administrarea repetată a preparatului?		DA	NU
				A				
				Nu se știe		Nu se știe		

Apreciați rolul preparatului suspectat (sau al preparatelor) în apariția efectului advers:

- cert/sigur (reacție adversă sigură)
- probabil (reacție adversă probabilă)
- posibil (reacție adversă posibilă)
- puțin probabil/dubioasă (reacție adversă improbabilă)
- condiționat/neclasificat (reacție adversă condiționată/neclasificată)
- neclasificabil/neevaluabil (reacție adversă neevaluabilă/neclasificabilă)
- e suspectă în producerea efectului advers interacțiunea dintre 2 sau mai multe preparate medicamentoase

13. Medicația concomitentă (nu vor fi enumerate preparatele care au fost indicate pentru corecția efectului advers):

Denumirea preparatului și forma farmaceutică	Doza la o priză	Frecvența (periodicitatea) administrării	Calea de administrare	Începutul administrării preparatului (data/luna/anul)	Sfârșitul administrării preparatului (dacă medicația continuă, se va lăsa spațiu liber)	Maladia sau procesul patologic, care a servit drept indicație pentru administrarea preparatului
				Când nu sunt cunoscute datele exacte, se va indica termenul de administrare a preparatului		

14. Date din anamneză (maladii, stări alergice, alergii medicamentoase în trecut, afecțiuni renale sau hepatice, sarcină, lactație, regimuri alimentare speciale, deprinderi dăunătoare, expuneri la radiația ionizantă etc.):

.....

Măsurile de corecție a efectului advers:

- Anularea preparatului medicamentos
- Reducerea dozei preparatului medicamentos
- Terapie medicamentoasă suplimentară pentru ameliorarea efectului advers apărut, enumerați măsurile efectuate și medicamentele administrate:

.....
.....
Fără corecție

Anularea terapiei concomitente (indicați ce medicamente au fost anulate):

.....
.....

15. Date suplimentare referitoare la efectul advers (clinice, paraclinice, concentrația medicamentului în sânge și țesuturi, datele autopsiei în cazul decesului pacientului). Descrieți modificările patologice, indicând în paranteze valorile normei:

.....
.....
.....

16. Alte informații despre preparatul medicamentos suspectat de producerea efectului advers sau despre efectul advers:

- A primit bolnavul acest preparat medicamentos anterior? Da Nu Nu se știe
 - A prezentat pacientul reacții identice sau diferite la acest produs? Da Nu Nu se știe
- Dacă Da, atunci indicați ce fel de reacții?

.....
.....
.....

A manifestat pacientul reacții adverse similare la alte medicamente?

Da Nu Nu se știe

Dacă Da, atunci la ce medicamente au apărut aceste reacții:

.....
.....

A avut bolnavul reacții adverse asemănătoare, care nu au fost cauzate de administrarea medicamentelor? Da Nu Nu se știe

- Au putut oare alți factori să influențeze apariția și evoluția efectului advers descris (maladii cronice, de sistem, dependența medicamentoasă, factori ai mediului ambiant, radiația ionizantă, consumul de substanțe chimice toxice, alergii)?

Da Nu Nu se știe

Dacă Da, atunci enumerați:

.....
.....
.....

17. Statutul preparatului:

Preparat autorizat în Republica Moldova. Preparat destinat studiilor clinice

18. Data îndeplinirii fișei de comunicare:

19. Medicul care a completat fișa-comunicare: N.P.

Semnătura:.....

Expediați fișa-comunicare la adresa: Secția autorizare medicamente, evaluare clinică și farmacovigilență

2028 or. Chișinău, str. Korolenko 2/1, Agenția Medicamentului.

Tel. 73-70-00, 73-70-02; Fax: 73-70-00; e-mail: pharmacovigilance@front.ru

Tema 11.

NORMELE LEGALE DE PRESCRIERE A MEDICAMENTELOR

Scopul lucrării: A însuși regulile și procedeele de prescriere a diferitor grupe de medicamente pentru bolnavii de ambulatoriu, definitivarea formularelor de rețete conform prevederilor în vigoare și principiile de prescriere rațională a medicamentelor.

Forma de instruire: Lucrare de laborator.

Durata: 360 min.

Întrebări pentru pregătirea de sine stătătoare:

1. Regulile generale de prescriere a rețetelor pentru bolnavi în condiții de ambulator.
2. Particularitățile prescrierii medicamentelor cu conținut de substanțe toxice, stupefiante, psihotrope.
3. Particularitățile prescrierii rețetelor pentru diverse categorii de populație și bolnavi.
4. Regulile de prescriere a medicamentelor, compensate din fondurile asigurării obligatorii de asistență medicală
5. Conceptul prescrierii raționale a medicamentelor.

Literatura de bază: 1, 8, 9, 10, 34, 37, 38, 39, 51

Probleme pentru rezolvarea de sine stătătoare.

Problema 1. Selectați din lista substanțelor stupefiante (narcotice) și substanțelor psihotrope (incluse în tab. Nr.2, listele 1 și 2, aprobate prin Hotărârea Guvernului Republicii Moldova Nr. 1088 din 05.10.2004), utilizate în scopuri medicale cele înregistrate în Republica Moldova.

Problema 2. Selectați din lista substanțelor stupefiante și psihotrope (incluse în tab. Nr. 3, listele 1, 2 și 3, aprobate prin Hotărârea Guvernului Republicii Moldova Nr. 1088 din 05.10.2004), utilizate în scopuri medicale cele înregistrate în Republica Moldova.

Problema 3. Pentru medicamentele din lista propusă prescrieți rețete, respectând cerințele regulilor și particularitățile de prescriere.

Lista Nr. 1.	Lista Nr. 2.	Lista Nr. 3.
1. Morfin hidrochl.	1. Omnopon	1. Trihexifenidil
2. Zopiclon	2. Diazepam	2. Fenobarbital
3. Alprozalam	3. Aminazin	3. Sotalolum
4. Ketamin	4. Ergometrin	4. Dipiridamol
5. Atropin sulf.	5. Prozerin	5. Plathyphyllini h/t
6. Tetrazepam	6. Streptomicin	6. Mebendazol
7. Amlodipin	7. Ketoconazol	7. Captopril
8. Lidocain	8. Extraveral	8. Teofilin
9. Amitriptilin	9. Piracetam	9. Doxiciclin
10. Tetraciclin	10. Tinidazol	10. Actovegin
11. Nitroglicerina	11. Ibuprofen	11. Streptomicin
12. Digoxin	12. Fluconazol	12. Omnopon
13. Diclofenac	13. Teofilin	13. Diprosan
14. Pilocarpin	14. Varfarin	14. Zolpidem
15. Diazepam	15. Dexametazon	15. Clindamicin
16. Suprax	16. Metronidazol	16. Oxycort
17. Metoprolol	17. Amitriptilin	17. Lisinopril
18. Amoxicilin	18. Propanididum	18. Rexetin
19. Ketoprofen	19. Glucosamin	19. Bendazol
20. Meloxicam	20. Pentoxifilin	20. Groprinosin
Lista Nr. 4.	Lista Nr. 5	Lista Nr. 6
1. Trimeperidin	1. Fentanil	1. Codein fosfat
2. Metandrostenolon	2. Distonocalm	2. Efidrin h/c
3. Bromazepam	3. Calmepam	3. Clonidin
4. Litiu oxibuterat	4. Clonazepam	4. Pilocarpin h/c
5. Argentum nitras	5. Spiritus aethylic	5. Retabolil
6. Nistatin	6. Metoprolol	6. Cianocobalamin
7. Platifilin h/t	7. Atorvastatin	7. Zaleplon (Andante)
8. Cimetidin	8. Sulfat de magneziu	8. Fluvoxamin (fevarin)
9. Metoclopramid	9. Pentoxifilin	9. Trimeperidin
10. Glibenclamid	10. Metiluracil	10. Atenolol
11. Trihexifenidil	11. Etambutol	11. Imipraminum
12. Amlodipin	12. Oxazepam	12. Carbamazepin
13. Metildopa	13. Risperidin	13. Lizinopril
14. Hidroclortiazid	14. Ketoprofen	14. Cinarizin
15. Vinpocetin	15. Nimesulid	15. Rudotel
16. Itraconazol	16. Dihidroergotamin	16. Fenazepam
17. Simvastatin	17. Piracetam	17. Indometacin
18. Meloxicam	18. Codein fosfat	18. Azitromicin
19. Finasterid	19. Hidrocortizon	19. Ciprofloxacina
20. Roxitromicin	20. Lamictal	20. Acenocoumarolum (Trombostop)

Lista NR. 7	Lista Nr.8	Lista Nr.9
1. Sombrevin	1. Diazepam	1. Amfetamin
2. Clordiazepocsid	2. Trimeperidin	2. Elenium
3. Clonidin	3. Teopental natriu	3. Droperidol
4. Relium	4. Hidrocortizon	4. Tramadol
5. Dexametazon	5. Doxiciclin	5. Cyclodol
6. Nifedipin	6. Bromocriptin	6. Panangin
7. Betametazon	7. Ranitidin	7. Rosuvastatin
8. Gentamicin	8. Clonidin	8. Sulfocamfocain
9. Estradiol	9. Hemodez neo	9. Amlodipin
10. Bromazepam	10. Morfilong	10. Lexotan
11. Ketoconazol	11. Dimedrol	11. Trimeperidin
12. Difenhidramin	12. Metformin	12. Oxitocin
13. Verapamil	13. Piridoxin	13. Ofloxacin
14. Pentoxifilin	14. Soludexan	14. Metotrexat
15. Fenazepam	15. Atrotinin sulfat	15. Ciclosporin
16. Zolpidem	16. Ramipril	16. Clozapin
17. Bisoprolol	17. Propranolol	17. Losartan
18. Galvus	18. Platifilin h/t	18. Mebendazol
19. Metoclopramid	19. Aciclovir	19. Ciprofloxacina
20. Domperidon	20. Clotrimazol	20. Flosteron
Lista Nr.10	Lista Nr.11	Lista Nr. 12.
1. Aethylmorphini h/c	1. Xanax	1. Dionin
2. Ketazolam	2. Etilamfetamin	2. Barbitol natrium
3. Ergometrin	3. Wenflox	3. Grandaxin
4. Nitrazepam	4. Dimedrol	4. Retabolil
5. Amitriptilin	5. Vinkristin	5. Azothyoprinum
6. Osarsol	6. Trihexifenidil	6. Clorpromazin
7. Adelfan	7. Lopril	7. Loratadin
8. Enalapril	8. Diclofenac de natriu	8. Heparin
9. Co-trimoxazol	9. Droperidol	9. Indapamid
10. Montelukast	10. Clonazepam	10. Isoniazid
11. Ceftriaxon	11. Pantoprazol	11. Strofantin K
12. Doxiciclin solutab	12. Trimeperidin	12. Haloperidol
13. Diprospan	13. Finlepsin	13. Tamoxifen
14. Clopidogrel	14. Oxprenolol	14. Zolpidem
15. Amiocardin	15. Doxiciclin	15. Ofloxacin
16. Valsartan	16. Atropin sulfat	16. Trimeperidin
17. Naproxen	17. Piracetam	17. Gentamicin
18. Codein	18. Clonidin	18. Metoprolol
19. Teofilin	19. Amlodipin	19. Tramadol
20. Carbamazepin	20. Pentazocin	20. Imipramin

Formularul de rețetă Nr. 1 pentru
prescrierea și livrarea medicamentelor
(dimensiuni 100mm x 200mm)

Ștampila de antet a unității medico-sanitare	
Medicul _____ tel. _____	
R e t e t ă	
<i>Data prescrierii rețetei</i> “ ” 20	
_____ <i>(numele și prenumele bolnavului)</i> Vârsta _____ ani	
Preț Rp.:	
	L.P.
<i>Semnătura și parașa medicului</i>	
<i>Rețeta e valabilă 30 zile, 2 luni (specificare)</i>	

Formularul de rețetă Nr. 1 pentru
prescrierea și livrarea medicamentelor
(dimensiuni 100mm x 200mm)

Ștampila de antet a unității medico-sanitare	
Medicul _____ tel. _____	
R e t e t ă	
<i>Data prescrierii rețetei</i> “ ” 20	
_____ <i>(numele și prenumele bolnavului)</i> Vârsta _____ ani	
Preț Rp.:	
	L.P.
<i>Semnătura și parașa medicului</i>	
<i>Rețeta e valabilă 30 zile, 2 luni (specificare)</i>	

Formularul de rețetă Nr. 1 pentru
prescrierea și livrarea medicamentelor
(dimensiuni 100mm x 200mm)

Ștampila de antet a unității medico-sanitare	
Medicul _____ tel. _____	
R e t e t ă	
<i>Data prescrierii rețetei</i> “ ” 20	
_____ <i>(numele și prenumele bolnavului)</i> Vârsta _____ ani	
Preț Rp.:	
	L.P.
<i>Semnătura și parașa medicului</i>	
<i>Rețeta e valabilă 30 zile, 2 luni (specificare)</i>	

Formularul de rețetă Nr. 1 pentru
prescrierea și livrarea medicamentelor
(dimensiuni 100mm x 200mm)

Ștampila de antet a unității medico-sanitare	
Medicul _____ tel. _____	
R e ț e ț ă	
<i>Data prescrierii rețetei</i>	
“ ” 20 _____	

(numele și prenumele bolnavului)	
Vârsta _____ ani	
Preț Rp.: _____	
Semnătura și parașa medicului _____	
L.P.	
<i>Rețeta e valabilă 30 zile, 2 luni (specificare)</i>	

Formularul de rețetă Nr. 1 pentru
prescrierea și livrarea medicamentelor
(dimensiuni 100mm x 200mm)

Ștampila de antet a unității medico-sanitare	
Medicul _____ tel. _____	
R e ț e ț ă	
<i>Data prescrierii rețetei</i>	
“ ” 20 _____	

(numele și prenumele bolnavului)	
Vârsta _____ ani	
Preț Rp.: _____	
Semnătura și parașa medicului _____	
L.P.	
<i>Rețeta e valabilă 30 zile, 2 luni (specificare)</i>	

Formularul de rețetă Nr. 1 pentru
prescrierea și livrarea medicamentelor
(dimensiuni 100mm x 200mm)

Ștampila de antet a unității medico-sanitare	
Medicul _____ tel. _____	
R e ț e ț ă	
<i>Data prescrierii rețetei</i>	
“ ” 20 _____	

(numele și prenumele bolnavului)	
Vârsta _____ ani	
Preț Rp.: _____	
Semnătura și parașa medicului _____	
L.P.	
<i>Rețeta e valabilă 30 zile, 2 luni (specificare)</i>	

Formularul de rețetă Nr. 1 pentru
prescrierea și livrarea medicamentelor
(dimensiuni 100mm x 200mm)

Ștampila de antet a unității medico-sanitare	
Medicul _____ tel. _____	
R e ț e t ă	
<i>Data prescrierii rețetei</i>	20
“ ”	

<i>(numele și prenumele bolnavului)</i>	
Vârsta _____ ani	
Preț Rp.:	
	L.P.
<i>Semnătura și parașa medicului</i>	
<i>Rețeta e valabilă 30 zile, 2 luni (specificare)</i>	

Formularul de rețetă Nr. 1 pentru
prescrierea și livrarea medicamentelor
(dimensiuni 100mm x 200mm)

Ștampila de antet a unității medico-sanitare	
Medicul _____ tel. _____	
R e ț e t ă	
<i>Data prescrierii rețetei</i>	20
“ ”	

<i>(numele și prenumele bolnavului)</i>	
Vârsta _____ ani	
Preț Rp.:	
	L.P.
<i>Semnătura și parașa medicului</i>	
<i>Rețeta e valabilă 30 zile, 2 luni (specificare)</i>	

Formularul de rețetă Nr. 1 pentru
prescrierea și livrarea medicamentelor
(dimensiuni 100mm x 200mm)

Ștampila de antet a unității medico-sanitare	
Medicul _____ tel. _____	
R e ț e t ă	
<i>Data prescrierii rețetei</i>	20
“ ”	

<i>(numele și prenumele bolnavului)</i>	
Vârsta _____ ani	
Preț Rp.:	
	L.P.
<i>Semnătura și parașa medicului</i>	
<i>Rețeta e valabilă 30 zile, 2 luni (specificare)</i>	

Formularul de rețetă Nr. 1 pentru
prescrierea și livrarea medicamentelor
(dimensiuni 100mm x 200mm)

Ștampila de antet a unității medico-sanitare	
Medical _____	tel. _____
R e ț e ț ă	
<i>Data prescrierii rețetei</i>	
“ ” 20	
_____ <i>(numele și prenumele bolnavului)</i>	
Vârsta _____ ani	
Preț Rp.:	
L.P.	
<i>Semnătura și parașa medicului</i>	
<i>Rețeta e valabilă 30 zile, 2 luni (specificare)</i>	

Formularul de rețetă Nr. 1 pentru
prescrierea și livrarea medicamentelor
(dimensiuni 100mm x 200mm)

Ștampila de antet a unității medico-sanitare	
Medical _____	tel. _____
R e ț e ț ă	
<i>Data prescrierii rețetei</i>	
“ ” 20	
_____ <i>(numele și prenumele bolnavului)</i>	
Vârsta _____ ani	
Preț Rp.:	
L.P.	
<i>Semnătura și parașa medicului</i>	
<i>Rețeta e valabilă 30 zile, 2 luni (specificare)</i>	

Formularul de rețetă Nr. 1 pentru
prescrierea și livrarea medicamentelor
(dimensiuni 100mm x 200mm)

Ștampila de antet a unității medico-sanitare	
Medical _____	tel. _____
R e ț e ț ă	
<i>Data prescrierii rețetei</i>	
“ ” 20	
_____ <i>(numele și prenumele bolnavului)</i>	
Vârsta _____ ani	
Preț Rp.:	
L.P.	
<i>Semnătura și parașa medicului</i>	
<i>Rețeta e valabilă 30 zile, 2 luni (specificare)</i>	

Formularul de rețetă Nr. 1 pentru
prescrierea și livrarea medicamentelor
(dimensiuni 100mm x 200mm)

Ștampila de antet a unității medico-sanitare	
Medicul _____ tel. _____	
R e ț e t ă	
Data prescrierii rețetei " " 20 _____	
(numele și prenumele bolnavului) Vârsta _____ ani	
Preț Rp.:	
Semnătura și parașa medicului	L.P.
Rețeta e valabilă 30 zile, 2 luni (specificare)	

Formularul de rețetă Nr. 1 pentru
prescrierea și livrarea medicamentelor
(dimensiuni 100mm x 200mm)

Ștampila de antet a unității medico-sanitare	
Medicul _____ tel. _____	
R e ț e t ă	
Data prescrierii rețetei " " 20 _____	
(numele și prenumele bolnavului) Vârsta _____ ani	
Preț Rp.:	
Semnătura și parașa medicului	L.P.
Rețeta e valabilă 30 zile, 2 luni (specificare)	

Formularul de rețetă Nr. 1 pentru
prescrierea și livrarea medicamentelor
(dimensiuni 100mm x 200mm)

Ștampila de antet a unității medico-sanitare	
Medicul _____ tel. _____	
R e ț e t ă	
Data prescrierii rețetei " " 20 _____	
(numele și prenumele bolnavului) Vârsta _____ ani	
Preț Rp.:	
Semnătura și parașa medicului	L.P.
Rețeta e valabilă 30 zile, 2 luni (specificare)	

Formularul de rețetă Nr. 1 pentru
prescrierea și livrarea medicamentelor
(dimensiuni 100mm x 200mm)

Ștampila de antet a unității medico-sanitare
Medicul _____ tel. _____
R e ț e ț ă
<i>Data prescrierii rețetei</i> " " 20 _____
_____ <i>(numele și prenumele bolnavului)</i> Vârsta _____ ani
Pret Rp.: _____
L.P. _____
<i>Semnătura și parașa medicului</i>
<i>Rețeta e valabilă 30 zile, 2 luni (specificare)</i>

Formularul de rețetă Nr. 1 pentru
prescrierea și livrarea medicamentelor
(dimensiuni 100mm x 200mm)

Ștampila de antet a unității medico-sanitare
Medicul _____ tel. _____
R e ț e ț ă
<i>Data prescrierii rețetei</i> " " 20 _____
_____ <i>(numele și prenumele bolnavului)</i> Vârsta _____ ani
Pret Rp.: _____
L.P. _____
<i>Semnătura și parașa medicului</i>
<i>Rețeta e valabilă 30 zile, 2 luni (specificare)</i>

Formularul de rețetă Nr. 1 pentru
prescrierea și livrarea medicamentelor
(dimensiuni 100mm x 200mm)

Ștampila de antet a unității medico-sanitare
Medicul _____ tel. _____
R e ț e ț ă
<i>Data prescrierii rețetei</i> " " 20 _____
_____ <i>(numele și prenumele bolnavului)</i> Vârsta _____ ani
Pret Rp.: _____
L.P. _____
<i>Semnătura și parașa medicului</i>
<i>Rețeta e valabilă 30 zile, 2 luni (specificare)</i>

Formularul de rețetă Nr. 1 pentru
prescrierea și livrarea medicamentelor
(dimensiuni 100mm x 200mm)

Ștampila de antet a unității medico-sanitare	
Medicul _____ tel. _____	
R e t e t ă	
Data prescrierii rețetei _____ 20	
“ ” _____	
(numele și prenumele bolnavului)	
Vârsta _____ ani	
Preț Rp.: _____	
Semnătura și parafa medicului _____	L.P.
Rețeta e valabilă 30 zile, 2 luni (specificare)	

Formularul de rețetă Nr. 2 pentru prescrierea
și livrarea stupefianțelor și psihotropelor
(dimensiuni 100mm x 150mm)

DOCUMENT DE EVIDENȚĂ STRICTĂ	
Ștampila de antet a instituției (întreprinderii) sanitare	
Medicul _____ Tel. _____	
R e t e t ă	
Seria _____ Nr. _____	
Data prescrierii rețetei “ ” _____ 20	

(numele și prenumele bolnavului)	
Vârsta _____ ani. Fișa medicală Nr. _____	
Preț Rp.: _____	
Semnătura și parafa medicului _____	L.P.
Rețeta e valabilă 10 zile	

Formularul de rețetă Nr. 3 pentru
prescrierea și livrarea gratuită a medicamentelor
(dimensiuni 100 X 200)

Ștampila de antet a instituției (întreprinderii) sanitare	
Medicul _____ Tel. _____	(1)
R e t e t ă	(2)
Seria _____ Nr. _____	
Data prescrierii rețetei _____ 20	
“ ” _____	
B O L N A V	(3)
(numele prenumele bolnavului)	
Vârsta _____ ani. Fișa medicală Nr. _____	
Adresa domiciliului _____	
Preț Rp.: _____	
Semnătura și parafa medicului _____	L.P.
Rețeta e valabilă 10 zile, 30 zile, 2 luni (specificare)	

Formularul de rețetă Nr. 1 pentru
prescrierea și livrarea medicamentelor
(dimensiuni 100mm x 200mm)

Ștampila de antet a unității medico-sanitare	
Medicul _____ tel. _____	
R e ț e ț ă	
Data prescrierii rețetei " " 20	
_____ (numele și prenumele bolnavului)	
Vârsta _____ ani	
Preț Rp.: _____	
Semnătura și parașa medicului _____ L.P.	
Rețeta e valabilă 30 zile, 2 luni (specificare)	

Formularul de rețetă Nr. 2 pentru prescrierea
și livrarea stufanțelor și psihotropelor
(dimensiuni 100mm x 150mm)

DOCUMENT DE EVIDENȚĂ STRICTĂ	
Ștampila de antet a instituției (întreprinderii) sanitare	
Medicul _____ Tel. _____	
R e ț e ț ă	
Seria _____ Nr. _____	
Data prescrierii rețetei " " 20	
_____ (numele și prenumele bolnavului)	
Vârsta _____ ani. Fișa medicală Nr. _____	
Preț Rp.: _____	
Semnătura și parașa medicului _____ L.P.	
Rețeta e valabilă 10 zile	

Formularul de rețetă Nr. 3 pentru
prescrierea și livrarea gratuită a medicamentelor
(dimensiuni 100 X 200)

Ștampila de antet a instituției (întreprinderii) sanitare	
Medicul _____	(1)
Tel. _____	(2)
R e ț e ț ă	
Seria _____ Nr. _____	
Data prescrierii rețetei " " 20	
_____ (numele prenumele bolnavului)	
Vârsta _____ ani. Fișa medicală Nr. _____	
Adresa domiciliului _____	
Preț Rp.: _____	
Semnătura și parașa medicului _____ L.P.	
Rețeta e valabilă 10 zile, 30 zile, 2 luni (specificare)	

Formularul de rețetă Nr. 1 pentru
prescrierea și livrarea medicamentelor
(dimensiuni 100mm x 200mm)

Ștampila de antet a unității medico-sanitare	
Medicul _____ tel. _____	
R e t e t ă	
Data prescrierii rețetei _____ 20	
" _____ "	
(numele și prenumele bolnavului) _____	
Vârsta _____ ani	
Preț _____	Rp.: _____
L.P. _____	
Semnătura și parașa medicului _____	
Rețeta e valabilă 30 zile, 2 luni (specificare)	

Formularul de rețetă Nr. 2 pentru prescrierea
și livrarea stupefiantelor și psihotropelor
(dimensiuni 100mm x 150mm)

DOCUMENT DE EVIDENȚĂ STRICTĂ	
Ștampila de antet a instituției (întreprinderii) sanitare	
Medicul _____ Tel. _____	
R e t e t ă	
Seria _____ Nr. _____	
Data prescrierii rețetei " _____ " 20	
" _____ "	
(numele și prenumele bolnavului) _____	
Vârsta _____ ani. Fișa medicală Nr. _____	
Preț _____	Rp.: _____
L.P. _____	
Semnătura și parașa medicului _____	
Rețeta e valabilă 10 zile	

Formularul de rețetă Nr. 3 pentru
prescrierea și livrarea gratuită a medicamentelor
(dimensiuni 100 X 200)

Ștampila de antet a instituției (întreprinderii) sanitare	
Medicul _____ Tel. _____	(1)
R e t e t ă	
Seria _____ Nr. _____	(2)
Data prescrierii rețetei _____ 20	
" _____ "	
B _____	(3)
O _____	
L _____	
N _____	
A _____	
V _____	
Vârsta _____ ani. Fișa medicală Nr. _____	
Adresa domiciliului _____	
Preț _____	Rp.: _____
L.P. _____	
Semnătura și parașa medicului _____	
Rețeta e valabilă 10 zile, 30 zile, 2 luni (specificare)	

Formularul de rețetă Nr. 1 pentru
prescrierea și livrarea medicamentelor
(dimensiuni 100mm x 200mm)

Ștampila de antet a unității medico-sanitare	
Medicul _____	tel. _____
R e ț e ț ă	
Data prescrierii rețetei _____	
" _____ " 20__	
(numele și prenumele bolnavului)	
Vârsta _____ ani	
Preț Rp.: _____	
L.P.	
Semnătura și parașa medicului _____	
Rețeta e valabilă 30 zile, 2 luni (specificare)	

Formularul de rețetă Nr. 2 pentru prescrierea
și livrarea stupefianțelor și psihotropelor
(dimensiuni 100mm x 150mm)

DOCUMENT DE EVIDENȚĂ STRICTĂ	
Ștampila de antet a instituției (întreprinderii) sanitare	
Medicul _____	Tel. _____
R e ț e ț ă	
Seria _____	Nr. _____
Data prescrierii rețetei " _____ " 20__	
(numele și prenumele bolnavului)	
Vârsta _____ ani. Fișa medicală Nr. _____	
Preț Rp.: _____	
L.P.	
Semnătura și parașa medicului _____	
Rețeta e valabilă 10 zile	

Formularul de rețetă Nr. 3 pentru
prescrierea și livrarea gratuită a medicamentelor
(dimensiuni 100 X 200)

Ștampila de antet a instituției (întreprinderii) sanitare	
Medicul _____	_____
Tel. _____	(1)
	(2)
R e ț e ț ă	
Seria _____	Nr. _____
Data prescrierii rețetei _____	
" _____ " 20__	
(numele prenumele bolnavului)	
Vârsta _____ ani. Fișa medicală Nr. _____	
Adresa domiciliului _____	
Preț Rp.: _____	
L.P.	
Semnătura și parașa medicului _____	
Rețeta e valabilă 10 zile, 30 zile, 2 luni (specificare)	

Variante pentru rezolvarea problemei nr. 4.

<p>1. Bîrcă Elena, 50 ani Rp.: Tab.Amlodipinum 0.05 N 30 DS. Cîte 1 past. în zi.</p> <p>2. Pitușcan Marian, 55 ani. Rp.: Tab.Acidum acetylsalicylicum 0.075 N. 30 DS. Cîte 1 past. în zi.</p> <p>3. Arseni Alina, 58 ani. Rp.: Tab.Enalaprilum 0.01 N 20 DS.Cîte 1 past.de 2 ori în zi.</p> <p>4. Deget Dumitru, 49 ani. Rp.:Tab.Lisinoprilum 0.020 N 28 DS. Cîte 1 past. în zi.</p>	<p>1. Rudenco Livia, 68 ani. Rp.: Tab.Digoxinum 0.0025 N 25 DS.Cîte 1 pas. de 2 ori în zi.</p> <p>2. Gaibu Oleg, 67 ani. Rp.: Tab.Amiodaronum 0.2 N 30 DS.Cîte 1 pas. în zi.</p> <p>3. Fusu Elena, 60 ani. Rp.: Tab.Torasemidum 0.005 N 20 DS.Cîte 1 past. de 2 ori în zi.</p> <p>4. Constantinov Ana-Maria, 49 ani. Rp.:Tab. Enalapril 0.02 N 30 DS. Cîte 1 pas. de 2 ori în zi.</p>
<p>1. Lungu Ion, 63 ani. Rp.: Tab.Indapamidum 0.0015 N 30 DS.Cîte 1 past. în zi, dimineața</p> <p>2. Budu Lavrentie, 49 ani. Rp.: Tab.Isosorbidi dinitras 0.02 N 30 DS.Cîte 1 past în zi.</p> <p>3. Bou Adelina, 66 ani. Rp.: Tab.Enalaprilum 0.01 N 30 DS.Cîte 1 past. 2 ori în zi.</p> <p>4. Donțu Iurie, 72 ani. Rp.: Tab.Losartanum 0.05 N30 DS.Cîte 1 past. în zi seara</p>	<p>1. Dodonov Ecaterina, 46 ani. Rp.: Tab. Amlodipinum 0.05 N 30 DS. Cîte 1 past. în zi.</p> <p>2. Guțenco Dragoș, 67 ani. Rp.: Tab.Bisoprololum 0.005 N 30 DS.Cîte 1 past în zi.</p> <p>3. Furom Raisa, 58 ani. Rp.: Tab. Ramiprilum 0.005 N 30 DS.Cîte 1 past. în zi.</p> <p>4. Pop Alina, 59 ani. Rp.:Tab. Verapamilum 0.08 N 30 DS.Cîte 1 past. de 2 ori în zi</p>
<p>1. Gîncu Lilia, 67 ani. Rp.: Tab.Ramiprilumum 0.01 N 30 DS. Cîte 1 pas. în zi.</p> <p>2. Postolache Ludmila, 58 ani. Rp.: Tab. Spirolactonum 0.025 N 20 DS. Cîte 1 past. în zi.</p> <p>3. Russu Larisa, 83 ani. Rp.: Tab.Indapamidum 0.0025 N 20 DS. Cîte 1 past. în zi, dimineața.</p> <p>4. Forov Dorin, 47 ani. Rp.:Tab.Verapamilum 0.04 N 30 DS.Cîte 1 past. în zi.</p>	<p>1. Racov Andrei, 59 ani. Rp.: Tab. Indapamidum 0.0015 N 20 DS. Cîte 1 past. în zi.</p> <p>2. Țucanov Liubovi, 49 ani. Rp.: Tab.Digoxinum 0.00025 N 50 DS. Cîte 1 past. de 2 ori pe zi.</p> <p>3. Golovin Alexandru, 58 ani. Rp.: Tab.Amlodipinum 0.05 N 56 DS.Cîte 1 pas. în zi.</p> <p>4. Ciupearcă Vladimir, 23 ani. Rp.: Tab. Acidi folicum 0.001 N 30 DS. Cîte 1 past. de 2 ori în zi.</p>

<p>1. Țuică Arsenie, 54 ani. Rp.: Tab.Clarithromycinum 0.5 N 14 DS.Cîte 1 past. de 2 ori în zi.</p> <p>2. Rîcun Igor, 57 ani. Rp.:Tab.Famotidinum 0.02 N 20 DS.Cîte 1 past. de 2 ori în zi.</p> <p>3. Bujac Constantin, 68 ani. Rp.: Tab.Omeprazolom 0.02 N 14 DS.Cîte 1 pas. în zi.</p> <p>4. Poderioghin Aliona, 58 ani. Rp.: Tab.Amoxicilinum 0.025 N 20 DS.Cîte 1 past. de 3 ori în zi.</p>	<p>1. Duru Ion, 49 ani. Rp.:Supp. Paracetamolom 0.1 N 10 DS.Cîte un supp.la febră.</p> <p>2. Voroniuc Larisa, 48 ani. Rp.: Tab.Acidum valproicum 0.2 N 50 DS. Cîte 1 past. de 2ori în zi.</p> <p>3. Ciupa Galina, 53 ani. Rp.: Tab.Carbamazepinum 0.01 N 50 DS.Cîte 1 past. de 2 ori pe zi.</p> <p>4. Golovan Alexandru, 66 ani. Rp.: Tab. Lamotriginum 0.025 N 30 DS.Cîte 1 past. de 2 ori în zi.</p>
<p>1. Hîncu Virginia, 69 ani. Rp.: Tab. Trihexyphenidylum 0.002 N 50 DS.Cîte 1 past. de 2 ori în zi.</p> <p>2. Rusu Eugenia, 74 ani. Rp.: Tab. Clonazepamum 0.002 N 30 DS. Cîte 1 past o dată în zi.</p> <p>3. Lungu Olga, 47 ani. Rp.:Tab.Diazepamum 0.05 N 20 DS.Cîte 1 past. în zi, seara.</p> <p>4. Laptea Sergiu, 63 ani. Rp.: Tab. Losartanum 0.05 N 30 DS. Cîte 1 past. în zi.</p>	<p>1. Goreanu Elvira, 37 ani. Rp.: Tab.Sorbifer Durulex N 30 DS.Cîte 1 psast. de 2 ori în zi</p> <p>2. Coastă Nicolae, 46 ani. Rp.: Tab.Spiroonolactonom 0.025 N 20 DS.Cîte 1 past. în zi.</p> <p>3. Frolov Dorin, 58 ani. Rp.: Supp. Paracetamolom 0.25 N 10 DS. Cîte 1 past 2 ori în zi</p> <p>4. Cot Radu, 39 ani. Rp.:Sol. Ergocalciferolum 0.125% 10 ml DS.Cîte 5 pic.2 ori în zi.</p>
<p>1. Talbot Nicolae, 53 ani. Rp.: Tab. Pancreatinum 10000 N 20 DS. Cîte 1 past. în timpul mesei.</p> <p>2. Chircă Anatol, 69 ani. Rp.: Tab.Desloratadinum 0.005 N 10 DS.Cîte1 past. în zi.</p> <p>3. Gagiui Andrei, 52 ani. Rp.:Tab.Clemastinum 0.001 N 20 DS. Cîte 1 past. de 2 ori în zi.</p> <p>4. Juc Ana, 58 ani. Rp.: Tab.Theophyllinum 0.02 N 10 DS.Cîte 1 past. în zi.</p>	<p>1. Iahneva Ecaterina, 70 ani. Rp.:Tab.Metforminum 0.5 N 60 DS. Cîte 1 past. de 2 ori în zi.</p> <p>2. Cozacevscaia Ana, 61 ani. Rp.:Tab.Glibenclamidum 0.0035 N 60 DS. Cîte 1 past. de 2 ori în zi.</p> <p>3. Guzun Maria, 48 ani. Rp.:Tab.Sulpiridum 0.05 N 30 DS. Cîte 1 past. în zi.</p> <p>4. Iațco Oleg,60 ani. Rp.: Tab. Risperidonum 0.002 N 30 DS.Cîte 1 pas. în zi.</p>

Problema 5. Enumerați principiile (conținutul) conceptului de utilizare rațională a medicamentelor.

Concluziile și sugestiile studentului:

Semnătura profesorului _____

Totalizarea nr. 2 pe temele 8 - 11.

Totalizarea se organizează în scris și sub formă de testare și are ca scop verificarea nivelului de însușire a materialului studiat pe parcursul lucrărilor de laborator precedente. La totalizare se admit studenții care au îndeplinit toate lucrările de laborator și au prezentat procesele verbale pentru fiecare lucrare.

La recapitularea materialului către totalizare folosiți întrebările de la lucrările corespunzătoare de laborator pentru pregătirea de sine stătătoare, literatura de bază, exemplele problemelor rezolvate pe parcursul lucrărilor de laborator.

Tema 12.

SISTEMUL DE ASISTENȚĂ FARMACEUTICĂ. FARMACIA DE ACCES PUBLIC (COMUNITARĂ)

Scopul lucrării: Studiarea și efectuarea analizei situației existente și însușirea principiilor de bază ale organizării asistenței farmaceutice, principiilor și normelor de extindere a rețelei de farmacii și amplasare a farmaciilor și filialelor lor.

Forma de instruire: lucrare de laborator

Durata: 180 min.

Întrebări pentru pregătirea de sine stătătoare:

1. Caracteristica sistemului de asistență farmaceutică a populației.
2. Principiile de bază ale organizării activității farmaciilor de acces public.
3. Amplasarea și extinderea rețelei de farmacii în R. Moldova. Principii și norme de extindere.
4. Tipurile de farmacii.
5. Farmacia de acces public (comunitară). Fondarea farmaciei, sarcina și funcțiile ei.
6. Cerințele față de spațiul încăperilor farmaciei și planul amplasării lor. Dotarea farmaciei.
7. Regimul sanitar în farmacie:
 - a) cerințe sanitare către încăperi și utilaj;
 - b) cerințe sanitare către dereticarea încăperilor și utilajului farmaceutic;
 - c) cerințele către igiena personală a lucrătorilor din farmacie;
 - d) regulile sanitare către prepararea, transportarea și păstrarea apei purificate și p/u injecții;
 - e) cerințele sanitare către prepararea medicamentelor în condiții aseptice și formelor medicamentoase nesterile.
8. Structura organizatorică a farmaciilor de acces public. Filialele farmaciilor.

Literatura de bază: 1, 7, 8, 13, 19, 22, 24, 36, 51

Probleme pentru rezolvarea de sine stătătoare.

Problema 1. Enumerați:

- a) Factorii care servesc ca bază pentru amplasarea rațională a farmaciilor de acces public.
- b) Factorii suplimentari de care se ține cont la planificarea, extinderea și amplasarea farmaciilor comunitare.
- c) Alți factori (neesențiali), în extinderea și amplasarea farmaciilor.

<p>Varianta 1.</p> <ol style="list-style-type: none"> 1. Numărul pacienților cu diabet zaharat 2. Însemnătatea economică a localității 3. Prezența instituțiilor medico-sanitare 4. Numărul populației ce revine la o farmacie 5. Însemnătatea turistică a localității 6. Densitatea populației 	<p>Varianta 2.</p> <ol style="list-style-type: none"> 1. Densitatea populației în localitatea dată 2. Numărul de locuitori ce revin la o farmacie 3. Numărul copiilor cu vârsta preșcolară 4. Existența centrului comercial 5. Numărul bolnavilor cu maladii oncologice 6. Existența instituțiilor medico-sanitare
<p>Varianta 3.</p> <ol style="list-style-type: none"> 1. Însemnătatea socio-economică a localității 2. Numărul cadrelor farmaceutice ce revin la 100 mii locuitori 3. Existența instituțiilor medico-sanitare 4. Numărul pensionarilor din localitatea dată 5. Însemnătatea turistică 6. Densitatea populației 	<p>Varianta 4.</p> <ol style="list-style-type: none"> 1. Vârsta medie a locuitorilor raionului 2. Numărul populației ce revine la o farmacie 3. Particularitățile socio-economice a localității 4. Numărul cadrelor farmaceutice ce revin la 100 mii locuitori 5. Distanța și accesibilitatea până la centrul raional 6. Numărul instituțiilor preșcolare
<p>Varianta 5.</p> <ol style="list-style-type: none"> 1. Însemnătatea balneologică și/ sau turistică 2. Numărul de locuitori ce revin la o unitate farmaceutică 3. Densitatea populației 4. Vârsta medie a locuitorilor raionului 5. Însemnătatea economică a localității 6. Numărul instituțiilor medico-sanitare 	<p>Varianta 6.</p> <ol style="list-style-type: none"> 1. Numărul specialiștilor farmaciști ce revin la 100 mii locuitori 2. Prezența instituțiilor medico-sanitare 3. Importanța balneologică a localității 4. Densitatea populației 5. Numărul de centre comerciale 6. Numărul de populație de vârstă pensionară
<p>Varianta 7.</p> <ol style="list-style-type: none"> 1. Numărul copiilor nou-născuți 2. Densitatea populației 3. Numărul cadrelor farmaceutice ce revin la 100 mii de locuitori 4. Prezența instituțiilor medico-sanitare 5. Numărul locuitorilor ce revine la o farmacie 6. Distanța până la cea mai apropiată farmacie 	<p>Varianta 8.</p> <ol style="list-style-type: none"> 1. Numărul copiilor până la 7 ani 2. Densitatea populației 3. Numărul cadrelor farmaceutice ce revin la 100 mii locuitori 4. Însemnătatea turistică 5. Prezența instituțiilor medico-sanitare 6. Numărul de locuitori ce revin la o unitate farmaceutică

<p>Varianta 9.</p> <ol style="list-style-type: none"> 1. Vârsta medie a locuitorilor raionului 2. Însemnătatea economică a localității 3. Numărul de locuitori ce revin la o unitate farmaceutică 4. Însemnătatea turistică 5. Densitatea populației 6. Numărul cadrelor farmaceutice ce revin la 100 mii locuitori 	<p>Varianta 10.</p> <ol style="list-style-type: none"> 1. Prezența instituțiilor medico-sanitare 2. Densitatea populației 3. Numărul bolnavilor cu maladii oncologice 4. Numărul cadrelor farmaceutice ce revin la 100 mii locuitori 5. Însemnătatea economico-geografică 6. Distanța și accesibilitatea până la centrul raional
<p>Varianta 11.</p> <ol style="list-style-type: none"> 1. Densitatea populației 2. Numărul instituțiilor medico-sanitare 3. Numărul de locuitori ce revin la o unitate farmaceutică 4. Numărul bolnavilor de tuberculoză 5. Distanța între farmacia ce se planifică și farmacia cu secție de producere 6. Prezența centrelor comerciale 	<p>Varianta 12.</p> <ol style="list-style-type: none"> 1. Numărul pacienților cu hipertensiune arterială 2. Numărul populației ce revine la o farmacie 3. Densitatea populației în localitate 4. Numărul cadrelor farmaceutice ce revin la 100 mii locuitori 5. Importanța balneologică a localității 6. Numărul instituțiilor de învățământ

a) _____

Problema 2. Determinați raza medie de deservire a unei farmacii amplasate la următoarele distanțe de farmaciile din apropiere: ___ km; ___ km; ___ km; ___ km.

Varianta	Distanța			
	I	II	III	IV
1	0,5	0,8	0,3	0,6
2	0,65	0,7	0,4	0,8
3	0,7	0,25	0,5	0,7
4	0,3	0,5	0,6	1,0
5	0,8	0,3	0,8	0,5
6	0,4	0,6	0,3	0,3
7	0,25	0,8	0,5	0,5
8	0,5	0,7	0,3	0,65
9	0,5	1,0	0,75	0,7
10	0,8	0,5	1,2	0,3
11	0,7	0,3	1,0	0,8
12	0,3	0,9	0,8	0,4

Problema 3. Populația unui oraș este de _____ mii locuitori. Determinați numărul de farmacii ce trebuie să funcționeze în acest oraș.

Varianta	Numărul de locuitori	Varianta	Numărul de locuitori
1	26,3 mii	7	25,1 mii
2	39,6 mii	8	28,6 mii
3	21,3 mii	9	22,6 mii
4	29,8 mii	10	24,3 mii
5	37,5 mii	11	20,3 mii
6	36,4 mii	12	26,2 mii

Problema 4. Populația _____ constituie _____ mii locuitori, inclusiv ____ mii populația rurală. În _____ funcționează _____ farmacii, inclusiv _____ în localitățile rurale. Efectuați analiza asigurării populației cu farmacii și faceți concluziile respective.

1. Populația r-lui Edineț constituie 83,4 mii locuitori inclusiv 57,9 mii populație rurală. În r-l Edineț funcționează 28 farmacii, inclusiv 12 în localități rurale.
2. Populația r-lui Cahul constituie 123,8 mii locuitori inclusiv 84,8 mii populație rurală. În r-l Cahul funcționează 20 farmacii, inclusiv 14 în localități rurale.
3. Populația r-lui Drochia constituie 91,5 mii locuitori inclusiv 71,2 mii populație rurală. În r-l Drochia funcționează 23 farmacii, inclusiv 17 în localități rurale.
4. Populația r-lui Cantemir constituie 63,4 mii locuitori inclusiv 57,1 mii populație rurală. În r-l Cantemir funcționează 8 farmacii, inclusiv 5 în localități rurale.
5. Populația r-lui Florești constituie 91,5 mii locuitori inclusiv 60,3 mii populație rurală. În r-l Florești funcționează 22 farmacii, inclusiv 15 în localități rurale.
6. Populația r-lui Briceni constituie 91,5 mii locuitori inclusiv 71,2 mii populație rurală. În r-l Briceni funcționează 23 farmacii, inclusiv 17 în localități rurale.
7. Populația r-lui Soroca constituie 101,5 mii locuitori inclusiv 64,5 mii populație rurală. În r-l Soroca funcționează 20 farmacii, inclusiv 14 în localități rurale.
8. Populația r-lui Fălești constituie 93,6 mii locuitori inclusiv 73,4 mii populație rurală. În r-l Fălești funcționează 18 farmacii, inclusiv 10 în localități rurale.
9. Populația r-lui Anenii-Noi constituie 83,6 mii locuitori inclusiv 74,5 mii populație rurală. În r-l Anenii-Noi funcționează 16 farmacii, inclusiv 11 în localități rurale.
10. Populația r-lui Călărași constituie 79,6 mii locuitori inclusiv 63,6 mii populație rurală. În r-l Călărași funcționează 13 farmacii, inclusiv 8 în localități rurale.
11. Populația r-lui Cimișlia constituie 73,1 mii locuitori inclusiv 48,8 mii populație rurală. În r-l Cimișlia funcționează 13 farmacii, inclusiv 8 în localități rurale.
12. Populația r-lui Căușeni constituie 91,5 mii locuitori inclusiv 71,2 mii populație rurală. În r-l Căușeni funcționează 23 farmacii, inclusiv 17 în localități rurale.

Problema 5. În raza de deservire a farmaciei se află centrul municipal al medicilor de familie cu regimul de lucru de la orele 8⁰⁰, până la 18⁰⁰. Stabiliți programul de lucru și propuneți structura organizatorică a acestei farmacii. Argumentați concluziile pe care le-ați luat.

Problema 6. Enumerați funcțiile farmaciei comunitare și indicați activitățile ei pentru îndeplinirea fiecăreia din aceste funcții.

Funcții	Activități

Problema 7. În baza rezultatelor problemei 5 determinați componența și suprafețele minime obligatorii ale încăperilor farmaciei de acces public. Alcătuiți în formă de schemă o variantă de amplasare tehnologică a încăperilor și indicați specificarea utilajului.

Problema 8. Argumentați raționalitatea amplasării încăperilor acestei farmacii.

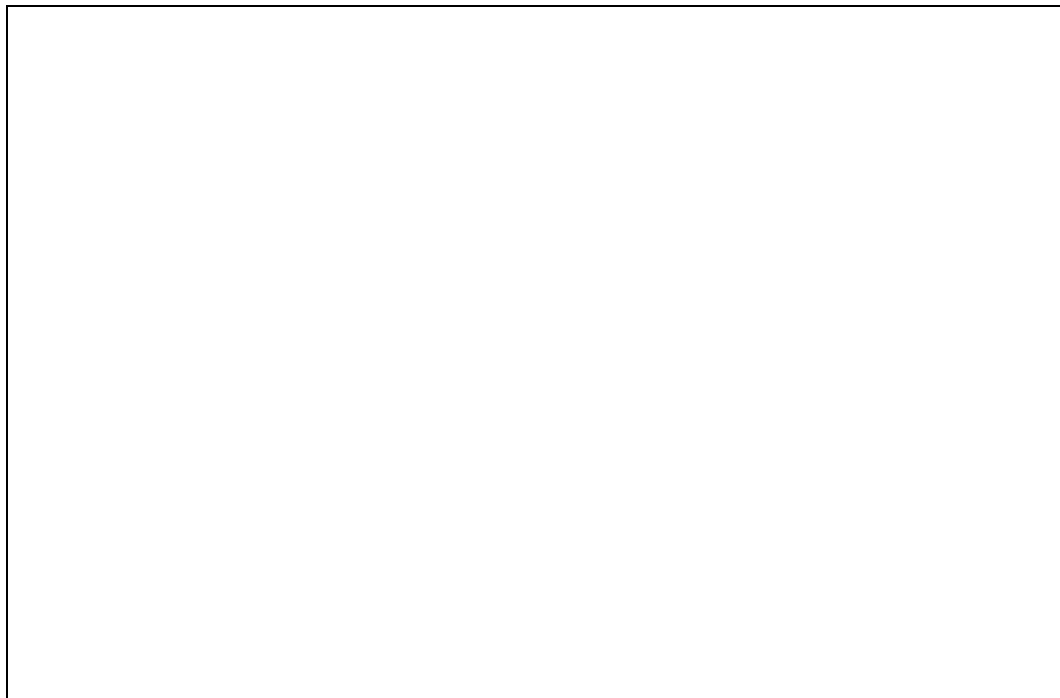

Concluziile și sugestiile studentului:

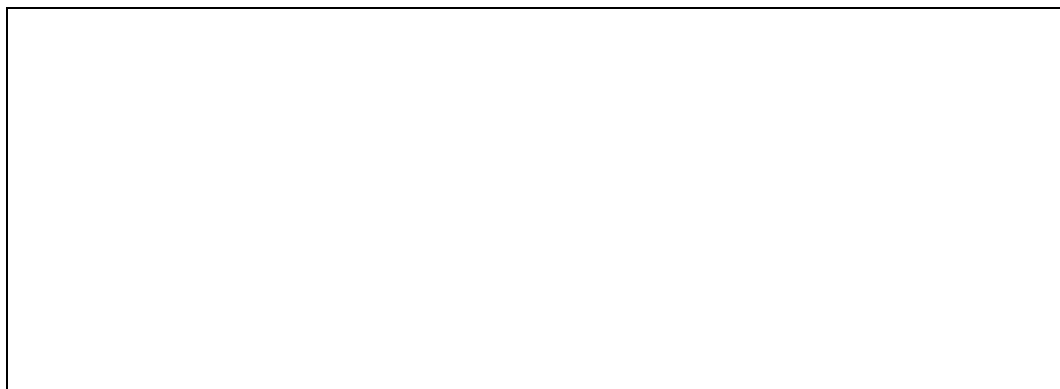

Semnătura profesorului _____

Tema 13.

MANAGERUL FARMACIEI. PROCESUL DE DIRIJARE. MANAGEMENTUL RESURSELOR UMANE ALE SISTEMULUI FARMACEUTIC

Scopul lucrării. A face cunoștință cu caracteristicile conducătorului și specificul obligațiilor funcționale a personalului de conducere a unităților farmaceutice. A căpăta deprinderi practice de amenajare și dotare a locului de lucru a personalului de conducere, de comunicare conducător-subordonat, conducător-pacient.

Forma de instruire: Lucrare de laborator.

Durata: 180 min.

Întrebări pentru pregătirea de sine stătătoare:

1. Managementul resurselor umane în cadrul întreprinderilor farmaceutice.
2. Funcțiile managementului resurselor umane.
3. Personalul farmaciei, nomenclatura specialităților și posturilor farmaceutice. Posturi de dirijare a activității în unitățile farmaceutice.
4. Aspectele principale de dirijare a activității în unitățile farmaceutice. Cerințe către personalitatea managerului farmaciei.
5. Organizarea muncii farmacistului – diriginte. Relația farmacist-diriginte – subordonat.
6. Aspecte de etică managerială. Etica și deontologia farmaceutică.
7. Standardul educațional al farmacistului.
8. Aspecte generale privind atestarea cadrelor farmaceutice.
9. Obligațiunile și drepturile specialiștilor farmaciști, documentele de care se conduc, ordinea suplinirii posturilor.
10. Recrutarea și plasarea în câmpul muncii a cadrelor farmaceutice. Contractul individual de muncă. Conținutul și ordinea de încheiere a lui.
11. Responsabilitatea materială în farmacie și ordinea legalizării ei.
12. Managementul conflictelor resurselor umane în cadrul întreprinderilor farmaceutice.

Literatura de bază: 1, 7, 8, 25, 26, 51

Probleme pentru rezolvarea de sine stătătoare.

Problema 1. În corespundere cu volumul de lucru și structura organizatorică a farmaciei de acces public (vezi problema 5, tema 12), propuneți nomencla-

tura personalului farmaciei, ținând cont de nomenclatura specialităților și posturilor farmaceutice.

Statele de personal pentru anul 20 __				
(denumirea completă a unității, adresa poștală, codul fiscal/IDNO)				
Nr.	Numele, prenumele	Denumirea structurii, subdiviziunii și funcției	Unități	Salariul tarifar sau de funcție

Problema 2. Selectați și propuneți câteva posibilități de ridicare a eficacității muncii farmacistului-diriginte. Argumentați.

--

Problema 3. Propuneți modelul (profilul) conducătorului contemporan din punct de vedere al calităților, capacităților și aptitudinilor.

Capacități	Aptitudini	Calități

Problema 3. Propuneți 5 trăsături (cerințe) obligatorii către personalitatea de conducător și 5 trăsături ne admise conducătorului. Argumentați.

Cerințe obligatorii către personalitatea conducătorului	Trăsături ne admise unui conducător

Problema 4. În calitate de farmacist-diriginte a unei farmacii publice (ca exemplu poate fi farmacia în care ați petrecut practica), stabiliți prioritățile săptămânii de muncă, privind: 1. asistența cu medicamente; 2. lucrul cu personalul farmaciei; 3. lucrul cu medicii etc. Treceți toate activitățile într-un tabel după modelul următor:

Activitatea	Durata	Termenul îndeplinirii

Problema 5. Faceți cunoștință cu conținutul și completați un exemplar de Contract individual de muncă dintre farmacistul diriginte al farmaciei și un specialist angajat în farmacie. Datele care lipsesc se i-au arbitrar.

CONTRACT INDIVIDUAL DE MUNCĂ nr. _____

(model)

" ____ " _____ **200** _____

(localitatea)

(denumirea unității sau numele, prenumele angajatorului - persoană fizică)
denumit (ă) în continuare "Angajator", în persoana _____

(numele, prenumele, funcția)

pe de o parte, și dl (dna) _____

(numele, prenumele)

denumit (ă) în continuare "Salariat", pe de altă parte, conducându-se de prevederile articolelor 45-94 din Codul muncii, aprobat prin Legea nr.154-XV din 28 martie 2003, au încheiat prezentul Contract individual de muncă, convenind asupra următoarelor:

1. Salariatul este angajat în calitate de _____
(funcția, profesia, meseria, specialitatea, calificarea)

2. Locul de muncă _____
(denumirea subdiviziunii unității)

3. Munca este: a) de bază;
b) prin cumul.

4. Durata Contractului este: a) nedeterminată;
b) determinată _____
(termenul concret)

5. Perioada de probă (dacă părțile au convenit) _____
(termenul concret)

6. Prezentul Contract individual de muncă își produce efectele din:
a) ziua semnării;
b) _____
(data negociată de părți)

7. Riscurile specifice funcției _____

(muncă în condiții grele, vătămătoare și/sau periculoase etc.)

8. Salariatul are următoarele drepturi:
a) drepturi prevăzute în alin.(1) al art.9 din Codul muncii;
b) alte drepturi _____

(se specifică drepturile suplimentare negociate de părți)

9. Salariatul este obligat:
a) să îndeplinească obligațiile prevăzute în alin.(2) al art.9 din Codul muncii;
b) să îndeplinească alte obligații _____

(se specifică obligațiile suplimentare negociate de părți)

10. Angajatorul are următoarele drepturi:
a) drepturi prevăzute în alin.(1) al art.10 din Codul muncii;
b) alte drepturi _____
(se specifică drepturile suplimentare negociate de părți)

11. Angajatorul este obligat:

- a) să îndeplinească obligațiile prevăzute în alin.(2) al art.10 din Codul muncii;
- b) să îndeplinească alte obligații stabilite de Codul muncii, de alte acte normative, de convențiile colective, de contractul colectiv de muncă și prezentul Contract individual de muncă, printre care _____

???

(se specifică obligațiile suplimentare)

12. Condițiile de retribuire a muncii salariatului _____

(salariul funcției sau cel tarifar, suplimentele, sporurile, adaosurile, premiile, ajutoarele

materiale, compensațiile și alocațiile, inclusiv pentru munca prestată în condiții grele,

vătămătoare și/sau periculoase, intensitatea muncii etc.)

13. Regimul de muncă _____

(durata normală sau redusă a timpului de muncă, tipul săptămânii de muncă, durata zilnică a

timpului de muncă, timpul de muncă parțial, munca în schimburi, munca de noapte etc.)

14. Regimul de odihnă _____

(repausul zilnic, repausul săptămânal etc.)

15. Concediile anuale:

a) concediul de odihnă anual _____

(durata)

b) concediul de odihnă anual suplimentar _____

(durata)

16. Asigurarea socială a salariatului se efectuează în modul și mărimea prevăzute de legislația în vigoare.

17. Asigurarea medicală a salariatului se efectuează în modul și mărimea prevăzute de legislația în vigoare.

18. Clauze specifice (dacă părțile au convenit) _____

(mobilitatea, confidențialitatea, alte clauze care nu contravin legislației în vigoare)

19. Înlesniri, avantaje, indemnizații și/sau alte drepturi de care va beneficia Salariatul în schimbul respectării clauzelor specifice prevăzute la pct.18 _____

20. Prezentul Contract individual de muncă nu poate fi modificat (completat) decât printr-un acord suplimentar semnat de părți, care se anexează la contract și este parte integrantă a acestuia.

21. Va fi considerată drept modificare (completare) a prezentului Contract individual de muncă orice schimbare ce se referă la:

a) durata contractului;

b) locul de muncă;

- c) specificul muncii (condiții grele, vătămătoare și/sau periculoase, introducerea clauzelor specifice conform art.51 din Codul muncii etc.);
 - d) cuantumul retribuirii muncii;
 - e) regimul de muncă și de odihnă;
 - f) specialitatea, profesia, calificarea, funcția;
 - g) caracterul înlesnirilor și modul de acordare a acestora.
22. Cu titlu de excepție, modificarea unilaterală de către angajator a prezentului Contract individual de muncă este posibilă numai în cazurile și în condițiile prevăzute de Codul muncii. În aceste cazuri, salariatul va fi prevenit despre necesitatea modificării Contractului individual de muncă cu 2 luni înainte.
23. Locul de muncă al salariatului poate fi schimbat temporar de către angajator prin deplasarea în interes de serviciu sau detașarea la alt loc de muncă în conformitate cu art.70 și 71 din Codul muncii.
24. În cazul apariției unei situații prevăzute de art.104 alin.(2) lit.a) și b) din Codul muncii, angajatorul poate schimba temporar, pe o perioadă de cel mult o lună, locul și specificul muncii salariatului fără consimțământul acestuia și fără operarea modificărilor respective în prezentul Contract individual de muncă.
25. Transferul salariatului la o altă muncă și permutarea lui pot avea loc în strictă corespundere cu prevederile articolelor 68 și 74 din Codul muncii și punctelor 20 - 21 din prezentul Contract individual de muncă.
26. Suspendarea prezentului Contract individual de muncă poate surveni:
- a) în circumstanțe ce nu depind de voința părților (art.76 din Codul muncii);
 - b) prin acordul părților (art.77 din Codul muncii);
 - c) la inițiativa uneia dintre părți (art.78 din Codul muncii).
27. Prezentul Contract individual de muncă poate înceta:
- a) în circumstanțe ce nu depind de voința părților (art.82, 305 și 310 din Codul muncii);
 - b) la inițiativa uneia dintre părți (art.85 și 86 din Codul muncii).
28. Litigiile individuale de muncă care vor apărea pe durata acțiunii prezentului Contract individual de muncă vor fi soluționate în modul stabilit de Codul muncii și de alte acte normative.
29. Prezentul Contract individual de muncă este întocmit în două exemplare avînd aceeași putere juridică, unul dintre care se păstrează la Angajator, iar cel de-al doilea - la Salariat.

Datele de identificare a părților Contractului:

Angajatorul

Salariatul

Adresa _____

Adresa _____

Cod fiscal _____

Buletin de identitate _____

Semnătura _____

eliberat _____

cod personal _____

Cod personal de asigurări sociale _____

LȘ Semnătura _____

Semnătura _____

Problema 6. Legalizați responsabilitatea materială individuală a unui șef de filială din farmacie. Datele care lipsesc le luați arbitrar.,

Anexa Nr. 2
la Hotărârea Guvernului RM
Nr. 449 din 29.04.2004

**Contract-tip
cu privire la răspunderea materială individuală deplină**

Nr. _____ „_” _____ 20__

În scopul asigurării integrității _____

_____ (denumirea valorilor transmise)

și conform art.339 din Codul muncii (Legea nr.154-XV din 28 martie 2003), _____

_____ (denumirea unității)

denumit în continuare Angajator, în persoana _____

_____ (numele, prenumele, funcția)

acționând în numele unității, pe de o parte, și salariatul _____

_____ (numele, prenumele, funcția)

_____ denumit în continuare Salariat, pe de altă parte, au încheiat prezentul Contract cu privire la următoarele:

1. Salariatul își asumă răspunderea materială individuală deplină pentru neasigurarea integrității valorilor transmise lui de către Angajator și se obligă:

- a) să aibă o atitudine gospodărească față de valorile transmise și să ia măsuri de prevenire a prejudiciului;
- b) să informeze la timp Angajatorul despre toate circumstanțele care amenință integritatea valorilor ce i-au fost transmise;
- c) să țină la evidență, să întocmească și să prezinte, în modul stabilit, dările de seamă financiar-materiale și alte dări de seamă cu privire la circulația și soldurile valorilor ce i-au fost transmise;
- d) să participe la efectuarea inventarierii, reviziei, altor controale asupra integrității valorilor ce i-au fost transmise.

2. Pentru asigurarea de către Salariat a integrității valorilor ce i-au fost transmise, Angajatorul se obligă:

- a) să creeze Salariatului condiții normale pentru muncă și pentru asigurarea integrității valorilor transmise acestuia;
- b) să aducă la cunoștința Salariatului legislația în vigoare cu privire la răspunderea materială a salariaților pentru prejudiciul cauzat Angajatorului, precum și regulamentele de ordine interioară referitor la modul de păstrare, recepționare, prelucrare, vânzare (livrare), transportare, folosire în procesul muncii și efectuare a altor operațiuni cu valorile ce i-au fost transmise Salariatului;
- c) să efectueze, în modul stabilit, inventarierea, revizia, alte controale asupra integrității și stării valorilor ce i-au fost transmise Salariatului.

3. Stabilirea mărimii și repararea prejudiciului cauzat Angajatorului de către Salariat se efectuează în modul prevăzut de legislația în vigoare.

4. Salariatul nu poartă răspundere materială dacă prejudiciul nu s-a produs din vina lui, precum și în cazul existenței circumstanțelor prevăzute de art.334 din Codul muncii.

5. Prezentul Contract își începe acțiunea din data semnării lui.

6. Acțiunea prezentului Contract se extinde asupra întregii perioade în care Salariatul lucrează cu valorile transmise lui de Angajator.

7. Prezentul Contract este întocmit în două exemplare, având aceeași putere juridică, unul dintre care se păstrează la Angajator, iar cel de-al doilea - la Salariat.

8. Modificarea condițiilor prezentului Contract, completarea sau rezilierea lui se efectuează printr-un acord suplimentar semnat de părți, care se anexează la Contract și este parte integrantă a acestuia.

Angajator

Salariat

Adresa _____

Adresa _____

Semnătura _____

Semnătura _____

L.Ș.

Problema 7. Legalizați responsabilitatea materială colectivă a personalului unei secții din farmacie. Datele care lipsesc le luați arbitrar.

*Anexa Nr. 4
la Hotărârea Guvernului RM
Nr. 449 din 29.04.2004*

Contract Tip cu privire la răspunderea materială colectivă (de brigadă) deplină

Nr. _____

" " _____ 20 _____

În scopul asigurării integrității _____ și conform
(denumirea valorilor transmise)
art.340 din Codul muncii (Legea nr.154-XV din 28 martie 2003), _____ ,
(denumirea unității)

denumit în continuare Angajator, în persoana _____ ,
(numele, prenumele, funcția)

acționând în numele unității, pe de o parte, și membrii colectivului (brigăzii) _____

(denumirea secției, direcției, departamentului, altei subdiviziuni)
denumiți în continuare Colectiv (brigadă), în persoana

(numele, prenumele, funcția)

pe de altă parte, au încheiat prezentul Contract cu privire la următoarele:

I. Obiectul contractului

Colectivul (brigada) își asumă răspunderea materială colectivă (de brigadă) deplină pentru neasigurarea integrității valorilor transmise lui de către

Angajator, iar Angajatorul se obligă să creeze Colectivului (brigăzii) condiții normale pentru muncă și pentru asigurarea integrității valorilor ce i-au fost transmise.

II. Dispoziții generale

1. Hotărârea Angajatorului privind instituirea răspunderii materiale colective (de brigadă) depline se perfectează prin ordin (dispoziție, decizie, hotărâre) și se aduce la cunoștință Colectivului (brigăzii).

Ordinul (dispoziția, decizia, hotărârea) Angajatorului privind instituirea răspunderii materiale colective (de brigadă) se anexează la prezentul Contract.

2. Colectivul (brigada) se completează în baza principiului liberului consimțământ. La includerea în componența Colectivului (brigăzii) a salariaților nou-angajați se ia în considerare părerea Colectivului (brigăzii).

3. Conducerea Colectivului (brigăzii) este exercitată de către conducătorul Colectivului (brigadierul). Conducătorul Colectivului (brigadierul) se desemnează prin ordinal (dispoziția, decizia, hotărârea) Angajatorului, după consultarea prealabilă cu Colectivul (brigada).

În cazul când conducătorul Colectivului (brigadierul) lipsește temporar, îndeplinirea obligațiilor lui se pune de către Angajator în sarcina unuia dintre membrii Colectivului (brigăzii).

4. În cazul schimbării conducătorului Colectivului (brigadierului) sau a ieșirii din Colectiv (brigadă) a mai mult de 50% din membrii lui, prezentul Contract urmează a fi reîncheiat.

5. Prezentul Contract nu se reîncheie în cazul ieșirii din componența Colectivului (brigăzii) a unor salariați aparte sau al primirii în Colectiv (brigadă) a unor noi salariați. În aceste cazuri, în dreptul semnăturii membrului Colectivului (brigăzii) care a ieșit se indică data ieșirii lui, iar salariatul care a fost primit semnează Contractul și indică data intrării în Colectiv (brigadă).

III. Drepturile și obligațiile Colectivului (brigăzii) și ale Angajatorului

6. Colectivul (brigada) are dreptul:

a) să participe la recepționarea valorilor transmise și să efectueze controlul reciproc asupra păstrării, prelucrării, vânzării (livrării), transportării sau folosirii în procesul muncii a valorilor ce i-au fost transmise;

b) să participe la inventarierea, revizia, la alte controale asupra integrității și stării valorilor ce i-au fost transmise;

c) să ia cunoștință de dările de seamă cu privire la circulația și soldurile valorilor transmise;

d) să ceară de la Angajator, în caz de necesitate, efectuarea inventarierii valorilor transmise;

- e) să înainteze Angajatorului propuneri de recuzare a conducătorului Colectivului (brigadierului), precum și a unor membri ai Colectivului (brigăzii), care, după părerea lui, nu pot asigura integritatea valorilor transmise.
7. Colectivul (brigada) este obligat:
- a) să aibă o atitudine gospodărească față de valorile ce i-au fost transmise și să ia măsuri de prevenire a prejudiciului;
 - b) să țină la evidență, să întocmească și să prezinte, în modul stabilit, dările de seamă cu privire la circulația și soldurile valorilor ce i-au fost transmise;
 - c) să informeze la timp Angajatorul despre toate circumstanțele care amenință integritatea valorilor transmise.
8. Angajatorul este obligat:
- a) să creeze Colectivului (brigăzii) condițiile necesare pentru asigurarea integrității valorilor transmise;
 - b) să ia la timp măsuri de depistare și înlăturare a cauzelor care împiedică asigurarea de către Colectiv (brigadă) a integrității valorilor ce i-au fost transmise, să identifice persoanele vinovate de cauzarea prejudiciului și să le tragă la răspundere, conform legislației în vigoare;
 - c) să aducă la cunoștință Colectivului (brigăzii) actele legislative în vigoare cu privire la răspunderea materială a salariaților pentru prejudiciul cauzat Angajatorului, precum și regulamentele de ordine interioară referitoare la modul de păstrare, prelucrare, vânzare (livrare), transportare, folosire în procesul muncii și efectuare a altor operațiuni cu valorile ce i-au fost transmise;
 - d) să creeze Colectivului (brigăzii) condițiile necesare pentru ținerea evidenței și prezentarea la timp a dărilor de seamă cu privire la circulația și soldurile valorilor transmise;
 - e) să examineze chestiunea privind temeinicia cererii Colectivului (brigăzii) de a efectua inventarierea valorilor ce i-au fost transmise;
 - f) să examineze, în prezența salariatului, recuzarea înaintată acestuia și, dacă ea este motivată, să excludă salariatul respectiv din componența Colectivului (brigăzii) și să decidă, în conformitate cu legislația în vigoare, asupra activității lui ulterioare;
 - g) să examineze comunicările Colectivului (brigăzii) cu privire la circumstanțele care amenință integritatea valorilor ce i-au fost transmise și să ia măsuri pentru înlăturarea lor.

IV. Modul de ținere a evidenței și de prezentare a dărilor de seamă

9. Recepționarea valorilor transmise, ținerea evidenței și prezentarea dărilor de seamă cu privire la circulația acestor valori se efectuează, în modul stabilit, de conducătorul Colectivului (brigadier).

10. Inventarierea planificată a valorilor transmise Colectivului (brigăzii) se efectuează în termenele prevăzute de legislația în vigoare.
- Inventarierea neplanificată se efectuează în cazul schimbării conducătorului Colectivului (brigadierului), în cazul ieșirii din Colectiv (brigadă) a mai mult de 50% din membrii lui, precum și la cererea a cel puțin 1/3 din membrii Colectivului (brigăzii).
11. Dărilor de seamă cu privire la circulația și soldurile valorilor transmise Colectivului (brigăzii) sunt semnate de conducătorul Colectivului (brigadierul) și, în ordinea de succesiune, de un membru al Colectivului (brigăzii).
- Conținutul dării de seamă se aduce la cunoștință tuturor membrilor Colectivului (brigăzii).

V. Repararea prejudiciului

12. Motiv pentru tragerea la răspunderea materială a membrilor Colectivului (brigăzii) servește prejudiciul cauzat Angajatorului nemijlocit de către Colectiv (brigadă).
13. Colectivul (brigada) și/sau un membru al Colectivului (brigăzii) se eliberează de răspunderea materială dacă se stabilește că prejudicial nu s-a produs din vina membrilor (membrului) Colectivului (brigăzii), precum și în cazul existenței circumstanțelor prevăzute de art.334 din Codul muncii.
14. Stabilirea mărimii prejudiciului cauzat Angajatorului de către Colectiv (brigadă) și repararea acestuia se efectuează în modul stabilit de legislația în vigoare.
15. Prezentul Contract își produce efectele din data semnării și acțiunea lui se extinde asupra întregii perioade în care Colectivul (brigada) lucrează cu valorile transmise lui de către Angajator.
16. Prezentul Contract este întocmit în două exemplare, având aceeași putere juridică, unul dintre care se păstrează la Angajator, iar cel de-al doilea - la conducătorul Colectivului (brigadier).
17. Modificarea condițiilor prezentului Contract, completarea sau rezilierea lui se efectuează printr-un acord scris semnat de părți, care este parte integrantă a prezentului Contract.

Angajator	Colectiv (brigadă)
Adresa _____	Adresa _____
Semnătura _____	Semnătura _____
L.Ș.	
Adresele membrilor Colectivului (brigăzii)	Semnăturile membrilor Colectivului (brigăzii)
_____	_____
_____	_____
_____	_____
_____	_____

Problema 8.

Completați algoritmul propus al acțiunilor farmacistului diriginte și a farmacistului care dorește să se angajeze în secția de forme industriale, ce are un stagiu de muncă de 6 ani, și deține categoria a doua de calificare profesională.

Algoritmul acțiunilor

<i>Farmacist diriginte</i>	<i>Farmacist</i>
1. Analizează _____ (ce?)	1. Expediază _____ (ce?)
2. Petrece _____ (ce?)	2. Trece _____ (ce?)
3. Primește decizia cu privire la angajare	3. Obține răspuns pozitiv
4. Analizează documentele prezentate de către candidat: - - - - - -	4. Prezintă: (indicați documentele) - - - - - -
5. Primește _____ (ce?)	5. Depune _____ (ce?)
6. Încheie și semnează în două exemplare _____ _____ (ce document?)	6. Îndeplinește și semnează: - - -
7. Emite _____ (ce document?)	7. Semnează _____ (ce?)
8. Transmite copia ordinului în contabilitate pentru deschiderea contului personal.	8. Primește un exemplar al contractului individual de muncă.
9. perfectează dosarul personal.	9. Oferă documentele necesare și completează Fișa personală de evidență a cadrelor.
10. Petrece instructajului introductiv general și primar pentru sănătatea și securitatea muncii.	10. După trecerea instructajului introductiv general și primar pentru sănătatea și securitatea muncii, purcede la îndeplinirea obligațiilor funcționale de serviciu. Indicați documentul _____

Problema 9. Modelare de situație: Studenții sunt divizați în 2 grupe. Efectuați analiza situației de conflict: între farmaciști; farmacist-pacient. Găsiți posibilitățile optime de rezolvare a situației de conflict cu sau fără implicarea farmacistului-diriginte în soluționarea problemei apărute. Analizați situația de conflict prin intermediul diagramei Ishikawa. Indicați actele normative și legislative care vor sta la baza soluționării acestor conflicte.

Situația de caz Nr.1

Seara, o doamnă excitată și înfocată, de vârstă medie, prezintă farmacistului un bilețel, în care este scris „Nitrazepam” – 3 cutii. Farmacistul încearcă să-i explice doamnei modul de eliberarea a comprimatelor „Nitrazepam” din farmacie, doamna ne dorind să asculte nici un argument, strigă că fără acest preparat ea nu va pleca din farmacie. Farmacistul a refuzat eliberarea acestui preparat. Doamna a cerut „Registrului de reclamații”, în care a indicat necompetența farmacistului de a elibera medicamente și de a consulta pacienții, și a plecat nemulțumită din farmacie. A doua zi, farmacistul diriginte analizând plângerea din Registrul de reclamații a penalizat farmacistul, anulându-i premiul pentru luna curentă. Între farmacist și farmacist diriginte s-a inițiat un conflict.

Situația de caz Nr.2

În farmacia „X”, s-a adresat o bătrânică, care a recepționat conform rețetei „Vinpocetin”, insistând: „Drăguț-o, tu mi-ai dat un medicament falsificat, eu sunt sigură deoarece, am mai primit acest preparat, și el era în cutie cu litere albastre, iar acesta este cu litere verzi! Caută-mi unul nefalsificat!” Bărbatul, care stătea în rând, la spatele bătrânei, s-a implicat și el în dialog: „De ce o rugați? Cere-ți! Ea este obligată să vă elibereze medicament calitativ! Noi vom scoate la suprafață toate escrocheriile care le fac ei cu noi în farmacie!”. În scandal se includ toți vizitatorii farmaciei, acuzând farmacistul de necompetență, jaf, nesimțire și escrocherie. Farmacistul ne rezistând zarvei, a ieșit din oficiu și s-a dus în camera personalului, așteptând să se calmeze spiritele vizitatorilor. Farmacistul diriginte a ieșit în sală și a soluționat conflictul. A doua zi între farmacist și farmacist diriginte s-a instalat un conflict decshis, deoarece în mass media a apărut informația precum în farmacia „X”, se eliberează medicamente falsificate.

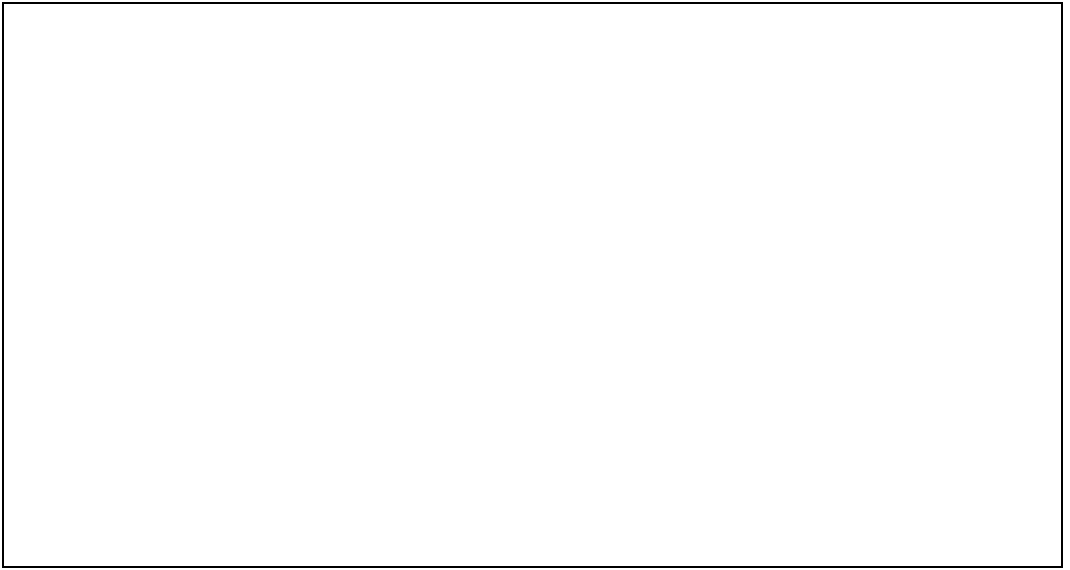

Discuția colectivă a deciziilor luate despre ieșirea din situațiile conflictuale.
Argumentați.

Concluziile și sugestiile studentului:

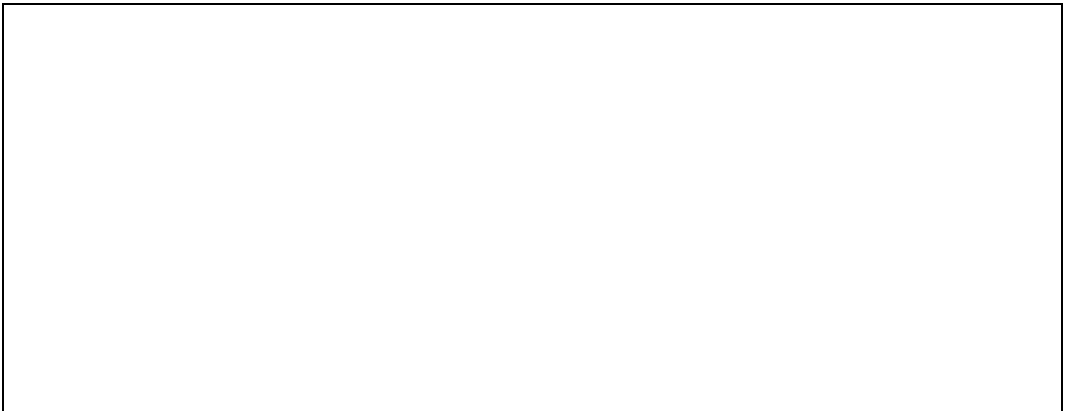

Semnătura profesorului _____

Tema 14.

PRIMIREA, TAXAREA ȘI ÎNREGISTRAREA REȚETELOR

Scopul lucrării: Însușirea regulilor generale și deprinderilor practice de primire, taxare și înregistrarea a rețetelor prescrise bolnavilor de ambulator.

Forma de instruire: lucrare de laborator.

Durata: 360 min.

Întrebări pentru pregătirea de sine stătătoare:

1. Sarcina și funcțiile secției de producere.
2. Funcțiile farmacistului la primirea rețetelor și eliberarea medicamentelor.
3. Controlul veridicității prescrierii rețetelor la etapa de primire a lor.
4. Înregistrarea rețetelor cu conținut de erori și măsurile de preîntâmpinare a prescrierii rețetelor cu erori.
5. Regulile de taxare a rețetelor.
6. Metodele de legiferare a primirii rețetelor prescrise bolnavilor de ambulator.
7. Receptura. Caracteristica și evidența recepturii.

Literatura de bază: 1, 8, 9, 39, 51

Probleme pentru rezolvarea de sine stătătoare.

Problema 1. Verificați respectarea regulilor de prescriere și legiferare a rețetelor primite (fiecare student primește un set de rețete):

- a) termenul valabilității;
- b) prezența rechizitelor necesare;
- c) dozele maxime pentru o administrare și pentru 24 ore;
- d) normele de livrare unice pe o singură rețetă.

Transcrieți corect conținutul rețetelor în caietul de lucru.

--	--

Lista dozelor maxime pentru o administrare și pentru 24 de ore

Nr	Denumirea substanței medicamentoase	Doza maximă pentru o administrare	Doza maximă pentru 24 ore
1.	Aethaminali natrium	0,3 g	0,6 g
2.	Aethylmorphini hydrochloridum	0,03 g	0,1 g
3.	Amidopyrinum	0,5 g	1,5 g
4.	Anaesthezinum	0,5 g	1,5 g
5.	Analginum	1,0 g	3,0 g
6.	Atropini sulfas	0,001g	0,003 g
7.	Barbamylum	0,3 g	0,6 g
8.	Barbitali natrii	0,5 g	1,0 g
9.	Bromizovalum	1,0 g	2,0 g
10.	Codeinum (Codeini phosphatis)	0,05 g	0,2 g
11.	Coffeini-natrii -benzoatis	0,05 g	1,5 g
12.	Dibazolium	0,05 g	0,15 g
13.	Dimedrolum	0,1 g	0,25 g
14.	Ephedrini hydrochloridum	0,05 g	0,15 g
15.	Erythromycinum	0,5 g	2,0 g
16.	Euphyllinum	0,5 g	1,5 g
17.	Extr.Belladonnae 1:2	0,05 g	0,15 g
18.	Laevomicetinum	1,0 g	4,0 g
19.	Morphini hydrochloridum	0,02 g	0,05 g
20.	Natrii bromidum	1,0 g	4,0 g
21.	Norsulphazolum natrium	2,0 g	7,0 g
22.	Novocainum	0,25 g	0,75 g
23.	Omnoponum	0,03 g	0,1 g
24.	Papaverini hydrochloridum	0,2 g	0,6 g
25.	Paracetamolum	0,5 g	1,5 g
26.	Pentazacinum	0,05 g	0,6 g
27.	Phenadonum	0,01 g	0,03 g
28.	Phenobarbitalum	0,2 g	0,5 g
29.	Plathyphyllini hydrotartratis	0,01 g	0,03 g
30.	Promedolum	0,05 g	0,2 g
31.	Sulfacylum - natrium	2,0 g	7,0 g

Problema 2. Relevați rețetele cu conținut de erori. Clasificați erorile depistate în corectabile și necorectabile. Rețetele ce conțin erori ce nu pot fi corectate, anulați-le prin aplicarea ștampilei “Rețetă nevalabilă”, înregistrați-le în “Registrul rețetelor nevalabile”.

--

REGISTRUL REȚETELOR NEVALABILE

Data	Nr. d/o	Nr. rețetei	IMS	Numele medicului	Caracteristica erorilor depistate la prescrierea rețetei	Măsurile întreprinse	Numele farmacistului	Semnătura

Problema 3. Toate rețetele transcrise în caietele de lucru, taxațiile în conformitate cu regulamentele în vigoare.

Problema 4. Toate rețetele primite pe parcursul lucrării de laborator înregistrați-le la data curentă în “Registrul de receptură”. Pentru fiecare rețetă indicați prețul total, inclusiv costul ingredientelor, apei purificate și tarifelor.

EXTRAS
din catalogul de prețuri cu amănuntul la medicamente

Denumirea	UM	Prețul (lei)	Denumirea	UM	Prețul (lei)
Ac. acethylsalic.	1,0	0,33	Extr. rad. Althaeae	1,0	0,73
Ac. aminocaproicum	1,0	0,32	Extr. Belladonnae 1:2	1,0	1,00
Ac. ascorbinicum	1,0	1,07	Extr. Valerianae spir.	1,0	1,30
Ac. boricum	1,0	1,24	Flacon 10 ml	1 fl	0,70
Ac. folicum	1,0	0,92	Flacon 100 ml	1 fl	1,25
Ac. glutaminicum	1,0	3,00	Flacon 250 ml	1 fl	2,50
Ac. hidroclorid. dil.	1,0	0,80	Flacon 50 ml	1 fl	0,85
Ac. nicotinicum	1,0	2,18	Furacilinum	1,0	0,58
Ac. salicylicum	1,0	1,54	Furazolidonum	1,0	1,00
Adonizidum	10 ml	1,90	Glucosum	1,0	0,36
Adrenalini h/c sol. 0,1%	1 ml	4,80	Glycerinum	1,0	0,59
Aethaminali natrium	1,0	1,70	Herba Leonuri	1,0	0,95
Aethazolum	1,0	0,90	Hexamethylentetramin	1,0	0,90
Aetheri med.	1 ml	1,83	Ichtiolum	1,0	0,21
Aethylmorphini h/c	1,0	1,70	Iodum	1,0	0,94
Amidopirine	1,0	0,75	Kalii bromidum	1,0	1,01
Anaesthezinum	1,0	0,48	Kalii iodidum	1,0	0,47
Analginum	1,0	0,53	Laevomicetinum	1,0	0,50
Antipyrinum	1,0	1,20	Lanolinum anh.	1,0	0,69
Aq. Menthae	100 ml	1,47	Liquor ammonii anis.	1ml	0,82
Aq. purificata	100 ml	1,25	Magnezii oxydum	1,0	0,77
Atropini sulfas	1,0	2,00	Magnezii sulfas	1,0	0,44
Barbamyllum	1,0	3,40	Mentholum	1,0	0,67
Barbitali natrii	1,0	1,70	Methyleni coeruleum	1,0	1,97
Benzylili benzoas	1,0	2,07	Methyluracilum	1,0	0,67
Bismuti subnitras	1,0	1,22	Morphine	1,0	4,00
Borcan 50,0	1	1,00	Natrii benzoas	1,0	0,27

Denumirea	UM	Prețul (lei)	Denumirea	UM	Prețul (lei)
Bromizovalum	1,0	1,30	Natrii bromidum	1,0	0,19
Butirum cacao	1,0	0,95	Natrii chloridum	1,0	0,12
Calcii chloridum	1,0	1,42	Natrii hidrocarb.	1,0	0,37
Calcii glycerophosfatis	1,0	1,54	Natrii salicylatis	1,0	0,39
Calcii lactatis	1,0	0,98	Nitroglycerin.sol.	1 ml	1,00
Camphora trita	1,0	0,66	Norsulfazolum	1,0	0,89
Citralum sol. sp. 1%	1,0	0,87	Novocainum	1,0	0,50
Codeini phosphas	1,0	2,50	Olei olivarum	1,0	0,78
Codeinum	1,0	2,60	Olei vaselinum	1,0	0,96
Coffeini natrii-benzoat	1,0	1,41	Oleum Helianthi	1,0	0,84
Cutiute (carton) p/u pulb.	1	0,50	Omnopon	1,0	1,23
Dibazolum	1,0	1,20	Osarsolum	1,0	0,60
Dicainum	1,0	1,30	Papaverini h/c	1,0	4,81
Difeninum	1,0	1,40	Paracetamol	1,0	0,57
Dimedrolum	1,0	0,97	Pentazocine	1,0	1,45
Dimexydum	1,0	2,02	Pentoxylum	1,0	1,50
Ephedrini h/c	1,0	2,10	Pepsinum	1,0	0,97
Eritromicine	1,0	3,06	Perhidrolum	1 ml	0,50
Euphyllinum	1,0	0,68	Phenadone	1,0	5,03
Phenili salicylas	1,0	0,71	Sulfacylum - natrium	1,0	0,31
Phenobarbitalum	1,0	0,33	Sulfadimezinum	1,0	1,00
Piridoxini h/c	1,0	0,94	Sulfur depuratum	1,0	0,78
Pix liquida	1,0	2,30	Sulfur praecipitatum	1,0	0,72
Plathyphyllini h/t	1,0	4,00	Terpini hidratum	1,0	0,78
Prednizolonum	1,0	1,70	Theophyllini	1,0	1,10
Promedolum	1,0	1,70	Tiamini bromidum	1,0	0,97
Protargolum	1,0	6,02	T-rae Belladonnae	1 ml	0,80
Rezorcinum	1,0	0,50	T-rae Convallarie	1 ml	0,89
Rhizoma cum rad.Val.	1,0	0,91	T-rae Crataeghi	1 ml	0,60
Riboflavinum	0,1	1,28	T-rae Leonuri	1 ml	0,79
Rutinum	1,0	0,66	T-rae Menthae pip.	1 ml	0,70
Saccharum	1,0	0,52	T-rae Valerianae	1 ml	0,50
Scopolaminum h/b	1,0	1,02	Trichopol	1,0	1,26
Sirupus Glycerhyzae	1 ml	0,50	Tripsinum	1,0	1,20

Denumirea	UM	Prețul (lei)	Denumirea	UM	Prețul (lei)
Sol. Cytrali spir.1%	1 ml	0,89	Ung. Prednisoloni 0,5%	1,0	1,02
Sp.aethylic. 96%	1,0	0,39	Ung. sulfurat. simpl.	1,0	0,89
Spasmolytinum	1,0	0,80	Validolum	1 ml	0,67
Streptocidum album	1,0	0,33	Vaselinum	1,0	0,34
Streptocidum solubile	1,0	0,90	Xeroformium	1,0	1,62
Succi Kolanhoae	1,0	0,91	Zincum oxydatum	1,0	1,10

TAXA LABORUM
pentru prepararea formelor medicamentoase
conform rețetelor magistrale (individuale) în farmacii

Nr.	Forma medicamentoasă, operația tehnologică	U.M.	Taxa
1.	Soluții sterile. Prepararea prescrierii bicomponente cu volumul: 400-500 ml	fl.	14.00
	200-250 ml	fl.	12.95
	50-100 ml	fl.	12.45
	ad 50 ml	fl.	10.20
2.	Picături și unguente oftalmice, forme medicamentoase pentru nou născuți. Uleiuri sterile. Prepararea prescrierii bicomponente.	fl.	12.50
3.	Sol. de uz intern și extern. Pr. prescr. bicomp., inclusiv infuzii, decocturi, mucilagii:	fl.	11.25
	Picături:		7.50
4.	Pulberi și specii dozate. Prepararea prescrierii bicomponente nr.10	forma	8.75
	dozarea fiecărei pulberi ulterioare	doze.	0.70
5.	Pulberi și specii nedozate. Prepararea prescrierii bicomponente	forma	7.50
6.	Supozitoare nr. 10. Prepararea prescrierii bicomponente	forma	20.00
	dozarea fiecărei supozitoare mai sus de 10	doze	0.90
7.	Unguente, paste, emulsii, linimente, suspensii. Pr. prescr. bicomponente până la 100,0 ml.	forma	15.00
	100,0-200,0 ml.	forma	17.50
	200,0-500,0 ml.	forma	20.00

Nr.	Forma medicamentoasă, operația tehnologică	U.M.	Taxa
8.	Adaosul ulterior a fiecărui component (ingredient) în forma medicamentoasă	oper.	2.50
9.	Responsabilitatea pentru lucrul cu toxice și stupefiante	oper.	3.75
10.	Lucrul cu substanțe iritante, mirositoare și colorante	oper.	3.75
11.	Măsurarea (cântărirea) subst. med-se la eliberarea lor fără alte operații tehnologice	forma	7.50

TAXA LABORUM
pentru prepararea elaborărilor farmaceutice în farmacii

Nr.	Forma medicamentoasă, operația tehnologică	U.M.	Taxa
1.	Soluții sterile. Prepararea prescrierii bicomponente cu volumul: 400-500 ml	fl.	6.40
	200-250 ml	fl.	6.25
	până la 100 ml	fl.	5.90
2.	Picături și unguente oftalmice. Medicamente pentru nou născuți. Uleiuri sterile. Prepararea prescrierii bicomponente	fl.	7.00
3.	Soluții de uz intern și extern. Pr. prescrierii bicomponente cu volumul 5000 ml și mai mult	fl.	8.75
	1000-5000 ml	fl.	5.65
	400-500 ml	fl.	3.30
	până la 250 ml	fl.	2.90
4.	Infuzii și decocturi. Prepararea prescrierii bicomponente: mai mult de 1000 ml	fl.	13.30
	400-500 ml	fl.	4.25
	până la 250 ml	fl.	3.75
5.	Pulberi dozate. Prepararea prescrierii bicomponente nr. 10	forma	3.75
	dozarea fiecărei pulberi ulterioare	doze	0.40
6.	Pulberi și specii nedozate.	forma	3.75
7.	Unguente, paste, emulsii, suspensii, supozitoare Nr.10. Prep. Prescr. bicomp.	forma	7.50
	dozarea fiecărei supozitoare ulterioare	doze	0.70
8.	Adaosul fiecărui ingredient ulterior în orice formă medicamentoasă	oper.	1.00
9.	Responsabilitatea pentru lucrul cu substanțe toxice și stupefiante	oper.	3.30
10.	Lucrul cu substanțe iritante, mirositoare și colorante	oper.	3.30
11.	Divizarea remediilor medicamentoase și a confecțiilor medicale.	oper.	1.25

Problema 5. Pentru 2 rețete înregistrate întocmiți chitanța, ce trebuie înmănată pacientului.

Chitanța pentru comanda medicamentului

Farmacia _____ Data _____			
Nr. rețetei _____ Timpul _____			
Numele bolnavului _____			
Prețul _____ lei _____ bani			
Mixtură	Unguent	Pulbere	Oftalmic
Soluție	Picături	Supozitoare	Steril

Chitanța pentru comanda medicamentului

Farmacia _____ Data _____			
Nr. rețetei _____ Timpul _____			
Numele bolnavului _____			
Prețul _____ lei _____ bani			
Mixtură	Unguent	Pulbere	Oftalmic
Soluție	Picături	Supozitoare	Steril

Problema 6. Întocmiți bilanțul pentru o zi în “Registrul de rețetă”.

Formularul tip F- 04

Aprobat de MS al Republicii Moldova prin ordinul Nr. ___ din _____
și Hotărârea Departamentului Statisticii al RM Nr. ___ din _____

Denumirea unității farmaceutice _____ Secția _____

După acest model se tipăresc toate foile.

Registrul de rețetă

Data	Medicamente preparate extemporal						
	Nr. rețetei	Numele bolnavului	Forma medicamentoasă	Prețul de eliberare	Inclusiv B T.C.		Adresa bolnavului
					Apă purificată	Taxa laborum	

ș.a.m.d. până la sfârșit

Pentru fiecare schimb sau zi de muncă și pentru perioada gestionară se fac următoarele totalizări:

Numărul de forme extemporale _____

Suma în prețuri de eliberare _____

Suma ingredientilor _____

Suma apei purificate _____

Suma taxa laborum _____

Concluziile și sugestiile studentului:

Semnătura profesorului _____

Tema 15.

ORGANIZAREA PROCESULUI TEHNOLOGIC DE PREPARARE ȘI CONTROLULUI CALITĂȚII MEDICAMENTELOR PREPARATE ÎN FARMACIE. ETICHETAREA MEDICAMENTELOR ȘI ELIBERAREA LOR DIN FARMACIE

Scopul lucrării: Studiarea organizării raționale a locurilor de lucru la prepararea medicamentelor în farmacii, utilizarea și amenajarea lor, procesului tehnologic de preparare a medicamentelor în farmacie conform prescripțiilor magistrale și organizarea preparării elaborărilor farmaceutice. Însușirea deprinderilor practice la documentarea controlului farmaceutic intern și aprecierea calității formelor medicamentoase, definitivarea formelor medicamentoase preparate în farmacie.

Forma de instruire: lucrare de laborator.

Durata: 360 min.

Întrebări pentru pregătirea de sine stătătoare:

1. Organizarea rațională, utilizarea și amenajarea locurilor de lucru pentru prepararea medicamentelor în farmacie.
2. Accelerarea procesului de preparare și asigurarea calității medicamentelor.
3. Particularitățile organizării lucrului farmacistului la prepararea medicamentelor cu conținut de substanțe toxice și stupefiante.
4. Cerințele înaintate către prepararea formelor medicamentoase în condiții aseptice. Utilizarea și amenajarea încăperilor și a locurilor de lucru.
5. Organizarea preparării elaborărilor farmaceutice și documentarea lor.
6. Organizarea activității farmacistului-analist privind controlul calității formelor medicamentoase.
7. Controlul farmaceutic intern al medicamentelor. Tipurile de control.
8. Controlul chimic și fizico-chimic în farmacie.
9. Aprecierea calității și devierile admise la prepararea formelor medicamentoase extemporale.
10. Întocmirea documentelor de evidență a controlului calității medicamentelor.
11. Regulile unice de definitivare a medicamentelor preparate în farmacie.
12. Definitivarea medicamentelor cu conținut de substanțe toxice, stupefiante, deosebit de toxice, soluțiilor concentrate de diferite substanțe medicamentoase etc.
13. Condițiile și termenii de păstrare a medicamentelor preparate în farmacie.
14. Ordinea de eliberare a medicamentelor, preparate în farmacie.

Literatura de bază: 1, 8, 9, 41, 51

Probleme pentru rezolvarea de sine stătătoare.

Problema 1. Întocmiți o schemă a încăperilor de preparare a medicamentelor în farmacia de acces public, indicați amplasarea și specificați utilajul la diferite locuri de lucru de preparare a medicamentelor.

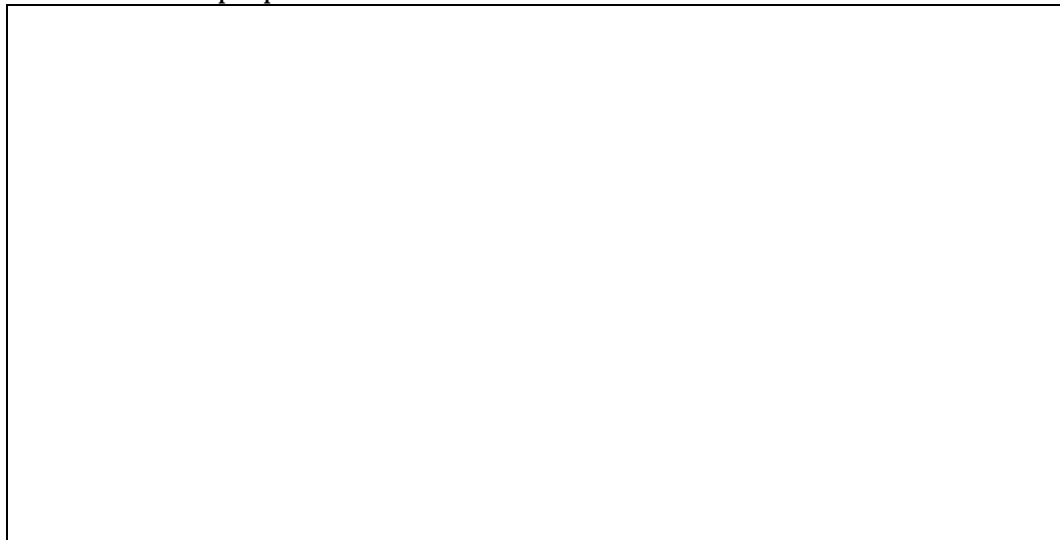

Problema 2. Indicați tipurile controlului farmaceutic intern obligatoriu cărora vor fi supuse formele medicamentoase conform prescripțiilor. (vezi problema 1, lucrarea de laborator Nr. 14). Pentru 3-4 forme medicamentoase întocmiți "Documentul de verificare în scris".

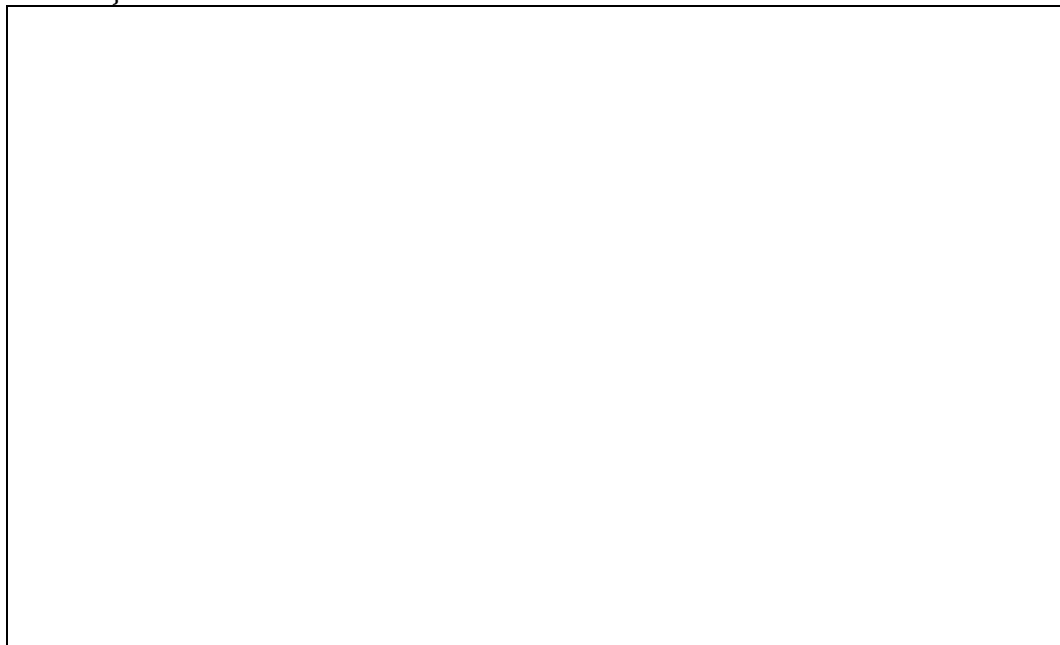

Problema 3. Înregistrați în “Registrul de evidență a elaborărilor farmaceutice” următoarele elaborări farmaceutice și determinați prețul formelor medicamentoase obținute în rezultatul elaborărilor.

Nr. variantei	Forma medicamentoasă Nr. 1	Forma medicamentoasă Nr. 2
1	1. Ac.ascorbic0,1 Glucoză 0,2 N 20, 20 ambalaje	2.Sol.Iodură de potasiu2% -200ml 10fl.
2	1. Eufilină 0,001 Glucoză 0,2 N 20, 20 ambalaje	2. Sol.Sulfacil de sodiu 30% -10ml 20 fl.
3	1. Dibazol 0,03 Saccharum 0,2 N 20, 20 ambalaje	2. Sol.Calcium chlorid 10 % - 200ml 10fl.
4	1. Papaverină hidroclorid 0,1 Glucoză 0,2 N 30, 20 ambalaje	2. Sol.Sulfacil de sodiu 20 % - 10ml 30 fl.
5	1. Riboflavină 0,002 Glucoză 0,2 N 30, 20 ambalaje	2. Sol. Protargol 2 % - 10 ml 20 fl.
6	1. Clorhidrat de piridoxină 0,001 Glucoză 0,2 N 20, 30 ambalaje	2. Sol. Albastru de metilen 2 % - 20 ml 20 fl.
7	1. Clorhidrat de tiamină 0,001 Glucoză 0,2 N 20, 30 ambalaje	2. Sol. Colargol 2% - 10 ml 30 fl.
8	1. Rutin 0,04 Glucoză 0,2 N 30, 30 ambalaje	2. Sol. Colargol 1% - 10ml 30 fl.
9	1. Fenobarbital 0,005 Glucoză 0,2 N 20, 30 ambalaje	2. Sol. Clorură de calciu 5 % - 100ml 20 fl.
10	1. Cofein benzoat de sodiu 0,03 Glucoză 0,2 N 20, 20 ambalaje	2. Sol.Levomicetină 0,25 % - 10ml 20 fl.
11	1. Calcium gluconat 0,2 Glucoză 0,2 N 20, 20 ambalaje	2. Sol. Furacilină 1: 5000 – 500ml 10 fl.
12	1. Acid folic 0,0003 Glucoză 0,2 N 20, 20 ambalaje	2. Sol. Riboflavină 0,02 % - 10ml 20 fl.

Aprobat de MS al Republicii Moldova prin ordinul Nr. ___ din _____
și Hotărârea Departamentului Statisticii al RM Nr. ___ din _____

Denumirea unității farmaceutice _____ Secția _____

REGISTRU DE EVIDENȚĂ A ELABORĂRILOR FARMACEUTICE

După acest model se tipăresc toate foile.

Luat în lucru							Preparat, divizat, predat							A preparat	A controlat	
Data	Șarja	Denumirea va- lorilor materiale	UM	Cantitatea	Prețul	Suma	Denumirea producției finite	UM	Cantitatea	Prețul	Suma	Diferența în plus				
												Total	Apa puri- ficată			Taxa laborum

Problema 4. Întocmiți documentele de evidență a controlului farmaceutic intern al calității medicamentelor și apreciați calitatea lor:

- Registrul rezultatelor controlului calității formelor magistrale, formelor medicamentoase în stoc, concentratelor, semifabricatelor.
- Registrul rezultatelor controlului calității apei purificate.
- Registrul rezultatelor determinării substanțelor medicamentoase.
- Procesul verbal de prelevare a formelor medicamentoase pentru controlul calității.

Toate datele necesare pentru întocmirea documentelor le luați din procesele verbale ale lucrărilor de laborator precedente.

**REGISTRUL REZULTATELOR CONTROLULUI CALITĂȚII FORMELOR
MAGISTRALE, FORMELOR MEDICAMENTOASE ÎN STOC, CONCENTRATELOR,
SEMIFABRICATELOR, ALCOOLULUI ETILIC**

Numele și semnătura persoanei care a efectuat controlul calității				
Concluzie: corespunde sau nu corespunde				
NP persoanei care a preparat, controlat sau a ambalat				
Rezultatele controlului	cantitativ, formula, indicele de refracție			
	Calitativ (+) sau (-)			
	fizic organoleptic			
Principiul activ, volumul, masa, omogenitatea amestecului				
Componența formei medicamentoase				
Nr. seriei producătorului industrial				
Nr. rețetei (bonului); seriei de ambalare; Nr. ștanglasului umplut				
Nr. d/o care este și Nr. analizei				
Data				

Anexa Nr. 3 la Regulamentul pentru controlul calității formelor medicamentoase preparate în farmacie

DECISTRII DEZII TATEI OB CONTROLIIIII CAI ITATII A DEI DIIDIFICATE

Data obținerii (an-trenare a apei)	Data con-trol ului	Nr. d/o care este și Nr. controlu-lui calității	Nr. colecto-rului (locul de lu-cru)	Rezultatele controlului ab-senței impurităților						Concluzie: corespun-de sau nu cores-punde	Numele și semnătura persoanei care a efec-tuat controlul calității				
				Cl ⁻	SO ₄ ²⁻	Ca ²⁺	NH ₄ ⁺	Substanțe reducă-toare	CO ₂						

*Anexa Nr. 4 la Regulamentul pentru controlul calității
formelor medicamentoase preparate în farmacii*

**REGISTRUL REZULTATELOR DETERMINĂRII
SUBSTANȚELOR MEDICAMENTOASE ***

Data	Nr. d/o care este și Nr. analizei	Denumirea	Nr. seriei sau Nr. CC al AM DM**	Nr. ștampilasului umplut	Substanța determinată (ionul)	Rezultatul controlului (+) sau (-)	Semnăturile	
							Persoana care a umplut	Persoana care a efectuat controlul calității

* În acest registru se înregistrează și rezultatele determinării identității soluțiilor pentru sistemul de biurete

** Certificatul de Calitate al Agenția Medicamentului și Dispozitivelor Medicale

*Anexa Nr. 6 la Regulamentul pentru controlul calității
formelor medicamentoase preparate în farmacii*

Farmacia Nr. _____
Municipiul, raionul _____

**PROCES VERBAL
de prelevare a formelor medicamentoase pentru controlul calității din
farmacii**

„___” _____ 20__

Nr d/o	Nr. rețetei (bonului)	Componenta formei medicamentoase	Prețul formei medicamentoase	Rezultatele controlului			Concluzie (satisfăcător sau nesatisfăcător)	NP persoanei care a preparat
				Calitativ (+) sau (-)	Cantitativ (formula, indicele de refracție)	Fizic		

Semnăturile:

Numele, prenumele persoanei, care a efectuat prelevarea
în prezența persoanei de la care se efectuează prelevarea
Farmacist-diriginte

Problema 5. Pentru toate formele medicamentoase primite conform rețetelor (vezi problema 1, lucrarea de laborator Nr. 14) alegeți și îndepliniți etichetele pentru definitivare și inscripțiile de avertizare.

Problema 6. În baza rețetelor recepționate anterior (vezi problema 1, lucrarea de laborator Nr. 8) indicați pentru fiecare formă medicamentoasă condițiile și termenii de păstrare în farmacie până la eliberare.

Problema 7. În baza rețetelor recepționate anterior pentru livrarea gratuită și cu înlesniri a medicamentelor, precum și rețetelor primite de la profesor, perfectăți "Fișa centralizatoare a rețetelor pentru livrarea gratuită și cu înlesniri a medicamentelor".

Formularul tip F- 22

Aprobat de MS al Republicii Moldova prin ordinul Nr. ___ din _____
și Hotărârea Departamentului Statisticii al RM Nr. ___ din _____

DENUMIREA UNITĂȚII FARMACEUTICE _____

Codul fiscal

Secția _____

Fișa centralizatoare Nr. ___

a rețetelor pentru livrări compensate integral sau parțial

(instituția curativ-profilactică

Codul fiscal

pe luna _____ 20 ____

1. Numărul de rețete _____

2. Suma medicamentelor eliberate (în prețuri cu amănuntul) _____

3. Suma medicamentelor achitată de bolnavi _____

4. Suma pentru recuperare _____

5. Pentru plată (cu litere) _____

Semnături:

Farmacist-diriginte _____

Contabil _____

Problema 8. În baza rețetelor recepționate anterior, completați.

a) "Registrul de evidență a medicamentelor retrase din cauza expirării termenului de păstrare".

b) "Registrul de evidență a livrării medicamentelor fără chitanță".

REGISTRUL
de evidență a medicamentelor retrase din cauza expirării termenului de
păstrare

Data	Nr. rețetei	NPP bolnavului	Forma medicamentoasă	Prețul	A retras (NPP)

REGISTRUL
de evidență a eliberării medicamentelor fără chitanță

Data	Nr. rețetei	NPP bolnavului	Adresa bolnavului	Forma medicamentoasă	Prețul	NPP medicului	Semnătura

Concluziile și sugestiile studentului:

--

Semnătura profesorului _____

Tema 16.

MANAGEMENTUL ȘI LEGISLAȚIA ASISTENȚEI FARMACEUTICE A SPITALELOR

Scopul lucrării: Studiul sistemului de asistență cu medicamente a bolnavilor de staționar, a principiilor generale de organizare și funcționare a farmaciilor instituțiilor medico-sanitare, atribuțiile, spațiul, dotarea și conducerea lor. Studiul activității farmacistului clinician, drepturilor și obligațiilor lui. Însușirea deprinderilor practice în utilizarea Formularului Farmacoterapeutic în instituțiile medico-sanitare și calculul necesarului pentru medicamentele incluse în formular.

Forma de instruire: lucrare de laborator.

Durata: 360 min.

Întrebări pentru pregătirea de sine stătătoare:

1. Caracteristica sistemului de asistență farmaceutică a bolnavilor de staționar.
2. Farmacia de spital și particularitățile activității ei.
3. Cerințe minime față de spațiul, amplasarea și dotarea farmaciei de spital. Structura organizatorică și organizarea locurilor de lucru.
4. Regulile prescrierii medicamentelor pentru bolnavii de staționar.
5. Controlul păstrării și utilizării raționale a medicamentelor în secțiile spitalului.
6. Evidența medicamentelor și articolelor de uz medical în instituțiile medico-sanitare.
7. Farmacia clinică și rolul ei în calitatea tratamentului medicamentos al bolnavilor de staționar.
8. Caracteristica generală a activității, sarcina și obligațiunile farmacistului clinician.
9. Sistemul de formular – “Managementul Farmaceutic Rațional”.
10. Formularul Farmacoterapeutic și caracteristica lui.
11. Rolul Comitetului Formularului Farmacoterapeutic al instituției medicale în utilizarea rațională și eficientă a medicamentelor.
12. Calculul necesarului pentru medicamentele incluse în Formularul Farmacoterapeutic al instituției medicale.
13. Organizarea aprovizionării farmaceutice a instituțiilor medico-sanitare prin procedurile concursurilor centralizate de achiziționare.

Literatura de bază: 1, 8, 9, 43, 51

Probleme pentru rezolvarea de sine stătătoare.

Problema 1. Efectuați înregistrarea produselor farmaceutice recepționate de la depozitele farmaceutice conform facturilor fiscale. Fiecare student primește un set de facturi.

Problema 2. Efectuați prescrierea și recepția (determinarea costului, înregistrarea) comenzii pentru una din secțiile instituției medico-sanitare, respectând următoarele condiții:

- comanda trebuie să includă medicamente industriale și magistrale ce sunt supuse evidenței cantitative;
- toate preparatele medicamentoase industriale să fie incluse în Formularul Farmacoterapeutic Național.
- considerați că farmacia satisface pe deplin comanda secției.

Problema 3. Înregistrați Bonurile de comandă-livrare (vezi problema 2) în Condica de evidență a bonurilor taxate.

Problema 4. Întocmiți „Raportul de gestiune a farmaciei” incluzând în el operațiile efectuate în perioada gestionară. (vezi problemele 1 și 2).

Formularul tip F- 07

Aprobat de MS al Republicii Moldova prin ordinul Nr. ___ din _____ și Hotărârea Departamentului Statisticii al RM Nr. ___ din _____

Denumirea unității farmaceutice _____ Cod fiscal
Secția _____

Destinatar _____ Cod fiscal
Secția (cabinetul) _____

_____ “ ___ ” _____ 20 ____
(semnătura medicului-șef adjunct în probleme curative)

Prin _____ Delegația Nr. _____ din _____

Bon de comandă Nr. _____
 din “ ___ ” _____

Bon de livrare Nr. _____
 din “ ___ ” _____

Nr. d/o	Codul medicamentului	Denumirea medicamentului	U M	Cantitatea		Valoarea		Pentru formele extemporale costul apei purificate și “taxei laborum”
				solicitată	livrată	Prețul	Suma	
Total								

A îndeplinit _____
 A verificat _____

A verificat _____
 Livrarea permit _____

A eliberat _____
 A primit _____

Formularul tip F- 07

Aprobat de MS al Republicii Moldova prin ordinul Nr. ___ din _____
și Hotărârea Departamentului Statisticii al RM Nr. ___ din _____

Denumirea unității farmaceutice _____ Cod fiscal
Secția _____

Destinatar _____ Cod fiscal
Secția (cabinetul) _____
_____ " " _____ 20 _____

(semnătura medicului-șef adjunct în probleme curative)

Prin _____ Delegația Nr. _____ din _____

Bon de comandă Nr. _____ Bon de livrare Nr. _____
din " ___ " _____ din " ___ " _____

Nr. d/o	Codul medicamentului	Denumirea medicamentului	UM	Cantitatea		Valoarea		Pentru formele extemporale costul apei purificate și "taxei laborum"	
				solicitată	livrată	Prețul	Suma		
Total									

A îndeplinit _____ A verificat _____ A eliberat _____
A verificat _____ Livrarea permit _____ A primit _____

Formularul tip F- 33

Aprobat de MS al Republicii Moldova prin ordinul Nr. ___ din _____
și Hotărârea Departamentului Statisticii al RM Nr. ___ din _____

Farmacia _____

CONDICA DE EVIDENȚĂ a BONURILOR TAXATE

în luna _____ 20 _____

După acest model se tipăresc toate foile.

Secția (cabinetul) unității sanitare							
Data	Nr. bonului	Suma totală	Inclusiv				
			Medicamente	Materiale de pansament	Instrumente medicale		

ș.a.m.d. până la sfârșit

Aprobat de MS al Republicii Moldova prin ordinul Nr. ___ din _____
și Hotărârea Departamentului Statisticii al RM Nr. ___ din _____

Farmacia _____

“APROB”

(medic-șef, semnătura)

“ ___ ” _____ 20 __

RAPORT DE GESTIUNE
despre circulația valorilor materiale în indici valorici
pentru luna _____ 20 ____

Tipul operației, documentul (numărul și data)	Medicamente	Materiale pentru pansament	Materiale auxiliare (Ustensile)	Ambalaj		
Stoc inițial la 01. __ . __						
I N T R Ă R I						
Total intrări						

Problema 5. Faceți o analiză a Listei medicamentelor esențiale și vitale și a Formularului Farmacoterapeutic Național. Care medicamente din Lista medicamentelor esențiale și vitale nu se conțin în Formularului Național. Faceți concluziile respective.

--	--

Problema 6. Bolnavului i-a fost prescris de medic _____. Propuneți medicului înlocuiri generice și terapeutice. Argumentați deciziile luate.

<ol style="list-style-type: none">1. Tab.Relium 0,005 N202. Tab.Metrozol 0,5 N203. Tab.Timonil 0,2 N504. Tab.Berlipril 0,01 N405. Tab.Corinfar 0,01 N50	<ol style="list-style-type: none">6. Sol. Clodifen 75mg/5ml 3ml N5 (Sol. Clodifen 2,5% - 3ml N5)7. Sol.Aminofilin 2,4% -5ml N108. Sol.Dicloberl 75mg/5ml 3ml N109. Tab.Movalis 0,015 N10

Problema 7. Presupuneți că în spitalul "X" se folosește o cantitate "N" de medicamente (denumirea, forma, prețul ambalajului, cheltuielile pe an, și costul total - fiecare student primește individual).

- a) Faceți o clasificare a medicamentelor utilizate după 3 categorii esențiale pentru viață:
- V (Vital) – medicamente vital necesare
 - E (Esențial) – medicamente esențiale
 - N (Non - esențiale) – neesențiale, preparate secundare.
- b) Calculați procentul cheltuielilor spitalului pentru fiecare preparat în raport cu suma totală a cheltuielilor spitalului pentru procurarea medicamentelor (Analiza ABC).

Concluziile și sugestiile studentului:

Semnătura profesorului _____

Totalizarea nr. 3 pe teme 12 - 16.

Totalizarea se organizează în scris și sub formă de testare și are ca scop verificarea nivelului de însușire a materialului studiat pe parcursul lucrărilor de laborator precedente. La totalizare se admit studenții care au îndeplinit toate lucrările de laborator și au prezentat procesele verbale pentru fiecare lucrare.

La recapitularea materialului către totalizare folosiți întrebările de la lucrările corespunzătoare de laborator pentru pregătirea de sine stătătoare, literatura de bază, exemplele problemelor rezolvate pe parcursul lucrărilor de laborator.

Tema 17.

EVIDENȚA FARMACEUTICĂ. PREȚURILE PENTRU MEDICAMENTE ȘI ALTE PRODUSE FARMACEUTICE

Scopul lucrării: Însușirea principiilor de organizare a evidenței și particularitățile activității economice a întreprinderilor farmaceutice, a principiile și modalitatea de formare a prețurilor pentru medicamente și alte produse farmaceutice.

Forma de instruire: seminar și lucrare de laborator.

Durata: 180 minute.

Întrebări pentru pregătirea de sine stătătoare:

1. Caracteristica generală a evidenței. Noțiuni. Scopul, sarcinile și cerințele față de evidență.
2. Tipurile și etaloanele evidenței. Organizarea evidenței în întreprinderile farmaceutice.
3. Clasificarea fondurilor întreprinderilor farmaceutice și caracteristica lor.
4. Obiectele de evidență în întreprinderile farmaceutice. Întocmirea documentară a operațiilor de gospodărire. Documente justificative. Rechizitele documentelor.
5. Prețurile și componența lor. Prețurile la medicamente și alte produse farmaceutice.
6. Ordinea de formare a prețurilor la medicamente și altor produse farmaceutice în R. Moldova

Literatura de bază: 1, 8, 15, 16, 23, 51

Probleme pentru rezolvarea de sine stătătoare.

Problema 1. În conformitate cu "Regulamentul de formare a prețurilor pentru medicamente":

- a) Determinați prețurile de achiziție și cu ridicata al medicamentului "A", reieșind din următoarele date: Costul pentru o unitate de măsură a medicamentului - ___ \$ US. S-a importat 2000 unități. Taxa vamală și de stat - 0,25% din sumă. Impozitul pentru import - 0% din sumă. Taxa de import - 0,1% din sumă. Costul controlului de stat al calității ___ lei. Adaosul comercial al depozitului farmaceutic va constitui ___ %.
- b) Determinați prețul maximal de realizare cu amănuntul de către farmacie al aceluiași medicament.
- c) Farmacia a recepționat de la depozitul farmaceutic medicamentul "B" în

cantitate __ unități la prețul ___ lei și medicamentul "C" în cantitate __ unități la prețul ___ lei. În bonul de expediere și transport furnizorul indică la costul sumar al medicamentelor un adaos comercial __ %%. Determinați prețurile maxime de realizare cu amănuntul pentru aceste medicamente.

<p>Varianta 1. Costul „A” UM 8-90 \$ US – Import 2000 unități Costul Controlului de Stat 620 lei AC al Depozitului 12,1 % c) Medicamentul B → 20 unități preț. 11-80 Medicamentul C → 10 unități preț. 42-20 AC al depozitului 13,4 %</p>	<p>Varianta 2. Costul „A” UM 5-50 \$ US – Import 2000 unități Costul Controlului de Stat 924 lei AC al Depozitului 14,2 % c) Medicamentul B → 5 unități preț. 62-80 Medicamentul C → 15 unități preț. 32-20 AC al Depozitului 13,5 %</p>
<p>Varianta 3. Costul „A” UM 3-25 \$ US – Import 2000 unități Costul Controlului de Stat 860 lei AC al Depozitului 13,2 % c) Medicamentul B → 20 unități preț. 5-68 Medicamentul C → 35 unități preț. 14-65 AC al Depozitului 14,8 %</p>	<p>Varianta 4. Costul „A” UM 10-36 \$ US – Import 2000 unități Costul Controlului de Stat 862-50 lei AC al Depozitului 14,3 % c) Medicamentul B → 10 unități preț. 39-82 Medicamentul C → 15 unități preț. 19-67 AC al Depozitului 13,9 %</p>
<p>Varianta 5. Costul „A” UM 20-69 \$ US – Import 2000 unități Costul Controlului de Stat 729-80 lei AC al Depozitului 14,5 % c) Medicamentul B → 20 unități preț. 15-64 Medicamentul C → 25 unități preț. 6-91 AC al Depozitului 13,9 %</p>	<p>Varianta 6. Costul „A” UM 24-21 \$ US – Import 2000 unități Costul Controlului de Stat 729-00 lei AC al Depozitului 14,6 % c) Medicamentul B → 5 unități preț. 129-65 Medicamentul C → 10 unități preț. 72-37 AC al Depozitului 14,2 %</p>
<p>Varianta 7. Costul „A” UM 39-62 \$ US – Import 2000 unități Costul Controlului de Stat 964-50 lei AC al Depozitului 14,6 % c) Medicamentul B → 15 unități preț. 73-27 Medicamentul C → 10 unități preț. 94-20 AC al Depozitului 14,3 %</p>	<p>Varianta 8. Costul „A” UM 12-31 \$ US – Import 2000 unități Costul Controlului de Stat 927-00 lei AC al Depozitului 14,7 % c) Medicamentul B → 15 unități preț. 15-40 Medicamentul C → 35 unități preț. 7-21 AC al Depozitului 14,2 %</p>
<p>Varianta 9. Costul „A” UM 7-93 \$ US – Import 2000 unități Costul Controlului de Stat 896-00 lei AC al Depozitului 14,6 % c) Medicamentul B → 10 unități preț. 72-93 Medicamentul C → 30 unități preț. 18-71 AC al Depozitului 14,25 %</p>	<p>Varianta 10. Costul „A” UM 10-63 \$ US – Import 2000 unități Costul Controlului de Stat 980-00 lei AC al Depozitului 14,9 % c) Medicamentul B → 10 unități preț. 37-92 Medicamentul C → 15 unități preț. 41-37 AC al Depozitului 13,8 %</p>

<p>Varianta 11. Costul Controlului de Stat 925-00 lei AC al Depozitului 14,3 % c) Medicamentul B → 10 unități preț. 79-65 Medicamentul C → 20 unități preț. 39-10 AC al Depozitului 12,9 %</p>	<p>Varianta 12. Costul „A” UM 18-20 \$ US – Import 2000 unități Costul Controlului de Stat 897-00 lei AC al Depozitului 13,9 % c) Medicamentul B → 10 unități preț. 95-40 Medicamentul C → 15 unități preț. 29-70 AC al Depozitului 14,8 %</p>
--	---

a)
b)
c)

Problema 2.

Analizați situația din farmacia „X”. Examinați variantele alternative a deciziilor manageriale. Efectuați alegerea soluției optime folosind "arborele de decizie", care oferă o evaluare cantitativă a consecințelor deciziilor.

Situație de caz

Farmacistul diriginte analizează situația de atribuire a prețului pentru medicamentul „A”: de 40 lei sau 50 lei. Dacă se va stabili prețul de 40 lei, atunci sunt posibile următoarele variate de rulaj: 40000 lei cu probabilitatea 0,2; 35000 lei cu probabilitatea de 0,3 și 30000 cu probabilitatea 0,5. Dacă se va stabili prețul de 50 lei, atunci sunt posibile următoarele variate de rulaj: 36000 lei cu probabilitatea 0,1; 33000 lei cu probabilitatea de 0,5 și 31000 cu probabilitatea 0,4.

Algoritm de formare a "arborelui de decizie":

1. Pentru fiecare variantă calculați valoarea medie a volumului de realizare probabil. Determinați suma produselor dintre diferite variante ale probabilității și rulajului respectiv.

Exemplu pentru cazul „A”, valoarea medie a volumului de realizare probabil este:
 $P_1=0,2 \times 40000 + 0,3 \times 35000 + 0,5 \times 30000 = 333500$

Indicați această cifră asupra nodului „A”.

3. Calculați valoarea medie a volumului de realizare probabil pentru nodul „B”.

4. Indicați valoarea optimă a volumului de realizare probabil asupra nodului „1”.

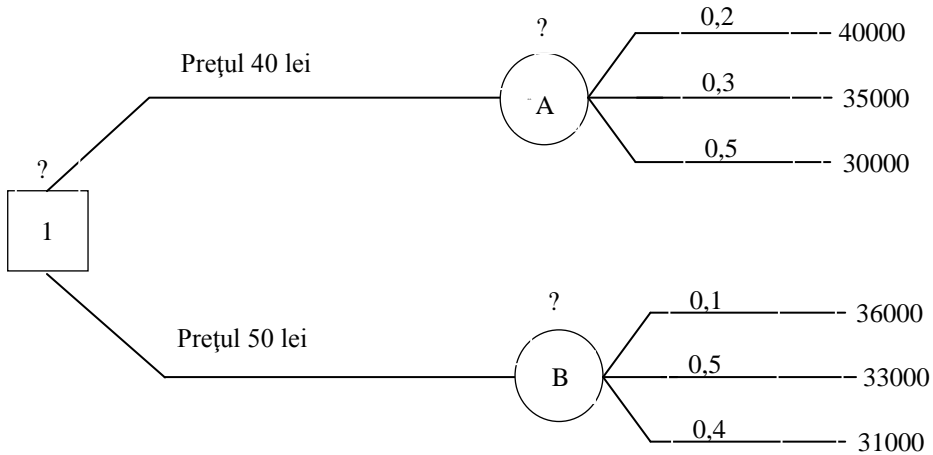

Concluziile și sugestiile studentului:

Semnătura profesorului _____

Tema 18.

EVIDENȚA CIRCULAȚIEI PRODUSELOR FARMACEUTICE

Scopul lucrării: Însușirea principiilor de determinare a necesarului curent în produse farmaceutice, întocmirea comenzilor și evidența intrărilor de produse farmaceutice. Studiarea tipurilor de realizare a produselor farmaceutice și însușirea deprinderilor practice de întocmire documentară a acestor operații. Studiul clasificării, caracteristicii, destinației și analizei indicilor stocurilor de produse farmaceutice.

Forma de instruire: lucrare de laborator.

Durata: 360 minute.

Întrebări pentru pregătirea de sine stătătoare:

1. Furnizorii de medicamente și alte produse farmaceutice către farmacii. Determinarea necesarului curent în medicamente și întocmirea comenzilor.
2. Recepționarea produselor farmaceutice în farmacie.
3. Evidența intrărilor de produse farmaceutice.
4. Sursele de majorare sumară a stocurilor de produse farmaceutice și documentarea lor.
5. Formele de realizare a produselor farmaceutice. Caracteristica economică a rulajului.
6. Tipurile și părțile componente ale rulajului și interdependența dintre ele.
7. Evidența livrării gratuite și cu înlesniri a medicamentelor.
8. Analiza îndeplinirii indicilor rulajului. Sursele de analiză.
9. Stocurile de produse farmaceutice ale întreprinderilor farmaceutice. Clasificarea și destinația lor.
10. Evidența cheltuielilor și pierderilor de produse farmaceutice.
11. Raportul de gestiune a persoanelor gestionare. Structura, periodicitatea și modalitatea de întocmire și prezentare a raportului.
12. Evidența cantitativă a circulației medicamentelor.

Literatura de bază: 1, 23, 49, 51

Probleme pentru rezolvarea de sine stătătoare.

Problema 1. Determinați necesarul curent în medicamente pentru farmacie și întocmiți o comandă către depozitul farmaceutic în baza următoarelor date:

Nr. d/o	Denumirea medicamentului	Um	Consumul în ultimele 3 săptămâni			Necesarul
			I	II	III	
1						
2						
3						
4						
5						

Nr. d/o	Denumirea medicamentului, doza,cantitatea	Săptămâni			Nr. d/o	Denumirea medicamentului, doza,cantitatea	Săptămâni		
		I	II	III			I	II	III
Varianta 1					Varianta 2				
1	Verospiron 25 mg N20	6	5	7	1	Flucoral 150mg N1	5	3	4
2	Novocain 0,5 %-2ml N10	3	2	4	2	Almagel 100ml	7	3	8
3	Fastum gel 2,5 %-50,0	5	7	5	3	Ampicilin 500mg N10	30	25	26
4	Choliver N100	6	8	10	4	Halixol 30mg N20	10	12	8
5	Bromhexin 8mg N50	7	5	5	5	Ciprinol 500mg N10	6	5	8
Varianta 3					Varianta 4				
1	Acid acetilsalicilic 0,5 N10	56	49	52	1	Almagel A 170ml	2	3	2
2	Cardiomagnil 75mg N100	11	10	12	2	Spasmalgon N20	10	12	9
3	Sol.Naftizin 0,1%-10ml	46	43	39	3	Panzinorm 10.000 N21	5	4	3
4	Trikaxon 1g i.m N1	20	21	26	4	Forsef 1g i/m N1	16	18	20
5	Capsicam ung.50,0	5	7	3	5	Sol.Naftizin 0,1%-10ml	26	19	25
Varianta 5					Varianta 6				
1	Somnol 7,5mg N20	3	5	4	1	Curiozin gel 15ml	5	6	8
2	Sirop Patlagina 100ml	5	10	7	2	Cefazolin 1g N10	2	3	4
3	Oxolin ung. 0,25%-10,0	20	25	23	3	Citramon M N10	62	70	69
4	Vitrum N60	3	5	2	4	Nimesil plic.3g N30	2	4	2
5	Cavinton 5mg N50	10	12	11	5	Mycosyst 150mg N2	7	10	8
Varianta 7					Varianta 8				
1	Lorinden A ung.15g	2	1	2	1	Ednyt 20mg N20	12	10	13
2	Otilin 0,1% spray 10ml	26	21	30	2	Airtal 100mg N60	6	5	4
3	Liv 52 N100	5	3	4	3	Sanorin 0,1%-10ml	21	19	20
4	Captopril 25mg N20	12	10	8	4	Halixol sir.100ml	10	8	11
5	Bromhexin 4mg/5ml -60ml	10	9	12	5	Smecta plic.3,0 N10	3	5	6
Varianta 9					Varianta 10				
1	Augmentin 1g N14	3	4	2	1	Nomigren N10	5	3	4
2	Fencarol 0,15 N10	6	8	7	2	Novocain 2%-2ml N10	7	8	5
3	Kreon 25000 N20	5	6	8	3	Suprastin N20	5	6	4
4	Plestal N100	2	1	2	4	Dicloran gel 20g	7	8	9
5	Inhalipt 30ml aer.	21	18	23	5	Imunal 50ml	3	4	5
Varianta 11					Varianta 12				
1	Mycosyst 50mg N7	6	5	7	1	Nospa forte N20	20	25	23
2	Panzinorm forte N30	7	8	8	2	Rawel 1,5 N20	10	12	11
3	Faringosept N20	25	20	30	3	Diroton 5mg N20	15	10	16
4	Forsef 1g i/m N1	21	19	23	4	Cutivate crem 15g	3	1	2
5	Rinzasip N10	2	1	2	5	Mezim forte N20	23	16	27

Problema 2. Îndepliniți o delegație pentru recepționarea produselor farmaceutice conform contului de plată. Înregistrați delegația în „Registrul de evidență a delegațiilor eliberate”.

Cod COIO

Delegația e valabilă până la „___” _____ 20__

_____ Codul fiscal

(Beneficiar, adresa)

_____ Codul fiscal

(Plătitor, adresa)

Cont nr. _____ la _____

DELEGAȚIE seria AB Nr. 002345
Delegația emiterii „___” _____ 20__

(Numele pronumele, funcția)

Legitimată cu buletinul de identitate : seria ___ Nr. _____ din _____

Emis de _____ poliției _____

este delegată la _____

(denumirea organizației)

Pentru a ridica valorile în mărfuri și materiale conform _____

(numărul și data bonului de comandă, facturii etc.)

Verso delegației

Lista valorilor în mărfuri și materiale

Nr.	Valori în mărfuri și materiale	Un. de măsură	Cantitatea (in litere)

Semnătura _____ certificăm

L.Ș. Conducătorul întreprinderii _____ Contabil șef _____

REGISTRUL DE EVIDENȚĂ A DELEGAȚIILOR ELIBERATE

Nr. d/o	Nr. Seria delegației	Data eliberării	Valabil până la	Funcția și NP delegatului	Denumirea furnizorului și adresa furnizorului	Codul fiscal al furnizorului	Nr. și data contractului (acordului ș.a)	Semnătura delegatului	Mențiunea privind executarea obligației

Problema 3. Înregistrați Facturile fiscale pentru medicamentele recepționate de la depozitul farmaceutic „Registrul intrărilor de valori materiale” (forma F-02) (fiecare student primește setul de facturi).

Problema 4. Întocmiți actul despre reevaluarea produselor farmaceutice. Țineți cont că reevaluării au fost expuse următoarele produse:

Nr d/o	Denumirea	UM	Cantitatea	Prețul de realizare	
				Până la reevaluare	După reevaluare
1					
2					
3					
4					
5					

Nr. d/o	Denumirea medicamentului, doza, cantitatea	Cantitatea	Prețul până	Prețul după	Nr. d/o	Denumirea medicamentului, doza, cantitatea	Cantitatea	Prețul până	Prețul după
Varianta 1					Varianta 2				
1	Verospiron 25mg N20	10	31-50	32-90	1	Cavinton 5mg N50	3	84-00	77-50
2	Relif sup.N10	6	61-50	58-20	2	Ketanov 10mg N10	6	18-20	15-00
3	Clemastin 1mg N20	3	8-20	7-10	3	Hartil 10mg N28	12	59-60	53-15
4	Sol.Papaverin h/h 2% - 2ml N10	4	9-70	8-30	4	Enap 5mg N20	6	26-80	21-20
5	Diprosalic ungu. 15g	3	126-20	103-00	5	Suprastin 25mg N20	10	43-50	40-50
Varianta 3					Varianta 4				
1	Linex N16	5	62-80	58-15	1	Linex N16	5	62-80	58-15
2	Mezim forte N20	20	22-10	20-00	2	Mezim forte N20	20	22-10	20-00
3	Prednizolon 5mg N40	5	4-90	4-20	3	Prednizolon 5mg N40	5	4-90	4-20
4	Trikaxon 1g i/m N1	21	36-15	34-00	4	Trikaxon 1g i/m N1	21	36-15	34-00
5	Anuzol sup.N10	2	62-50	59-90	5	Anuzol sup.N10	2	62-50	59-90
Varianta 5					Varianta 6				
1	Choliver N100	10	67-00	65-00	1	Virolex 200mg N10	2	186-00	180-00
2	Ciprinol 500 N10	8	91-00	84-00	2	Funzol 50 mg N7	3	142-00	125-00
3	Fastum gel 50g	7	60-00	58-00	3	Diroton 10mg N28	20	71-50	69-50
4	Arava 10mg N30	1	1420-50	1150-00	4	Fromilid 500mg N14	2	127-00	121-00
5	Clemastin 1mg N20	3	38-00	36-00	5	Forsef 1g i/m N1	30	38-00	34-00
Varianta 7					Varianta 8				
1	Metrogil denta 20g	10	28-50	25-00	1	Almagel A 170ml	3	40-70	38-00
2	Mig 400mg N10	12	36-40	32-00	2	Trikaxon 1g i/m N1	25	38-20	34-20
3	Lucetam 800mg N30	15	39-50	32-50	3	Vitrum N100	3	162-00	156-00
4	Vitrum kids N60	5	134-20	120-60	4	Ostalon N4	20	232-00	226-00
5	Berlipril 10mg N20	20	49-90	46-35	5	Clemastin 1mg N20	20	38-20	36-20
Varianta 9					Varianta 10				
1	Alora 100mg N20	5	62-50	57-40	1	Tempalgin N100	2	79-20	69-00
2	Crengen 15g	2	49-30	42-00	2	Ketanov 10mg N10	15	16-20	15-00
3	Histac 150mg N100	2	69-40	65-30	3	Fastum gel 100,0	3	120-95	116-00
4	Ideos N30	5	19-30	17-90	4	Cavinton 5mg N50	24	76-20	71-50
5	Trigan D 2ml N5	2	29-60	25-10	5	Espumizan 40mg N25	10	36-00	32-00
Varianta 11					Varianta 12				
1	Diclofenac 100mg	5	7-90	7-00	1	Cavinton forte N30	20	79-50	75-00
2	Carbune activat N10	200	2-90	2-50	2	Ketanov 10mg N10	15	18-10	15-00
3	Kardiket retard 20mg N20	10	24-50	22-50	3	Lioton 10000 gel 50g	5	103-00	99-00
4	Isicom N100	3	329-90	309-00	4	Mezim forte N20	35	22-50	20-00
5	Senadexin N100	5	63-20	55-00	5	Dexalgin N10	3	89-30	85-00

Formularul tip F- 15

**Aprobat de MS al Republicii Moldova prin ordinul Nr. ___ din _____
și Hotărârea Departamentului Statisticii al RM Nr. ___ din _____**

Denumirea unității farmaceutice _____ Codul fiscal
Secția _____

A C T Nr. _____
despre reevaluarea mărfurilor
din “ ___ ” _____ 20 ___

Comisia în componența: președintele _____
membrii comisiei _____

în baza _____ Nr. _____ din “ ___ ” _____ 20___

a efectuat reevaluarea următoarelor mărfurilor. În rezultatul inventarierii s-a evidențiat:

Nr. d/o	Denumirea	UM	Cantitatea	Prețul				Diferența	
				până la reevaluare		după reevaluare		în plus	în minus
				pre-țul	suma	prețul	suma		
Total									

Semnături:

Președintele comisiei _____
Membrii comisiei _____
Persoana gestionară _____

Problema 5. În ziua de " __ " _____ 20 __ în farmacie au fost înregistrate rețete extemporale și efectuate următoarele elaborări: (vezi datele din tema 15, problema 3). Suma diferenței în plus de la livrarea formelor extemporale IMS a constituit 1543 lei, inclusiv livrarea apei purificate 329 lei. Întocmiți „Nota despre diferența în plus și diferența în minus” (forma F-14). Datele ce lipsesc le luați arbitrar.

Formularul tip F- 15

Aprobat de MS al Republicii Moldova prin ordinul Nr. __ din _____
și Hotărârea Departamentului Statisticii al RM Nr. __ din _____

Denumirea unității farmaceutice _____ Codul fiscal
Secția _____

“APROB”
Farmacist - diriginte

(semnătura)
“ __ ” _____ 20 _

NOTA
despre diferența în plus și diferența în minus
pe luna _____ 20 __

	Diferența	
	În plus	În minus
Registrul de rețetură		X
Inclusiv apă purificată		X
Registrul de evidență a elaborărilor farmaceutice		
Inclusiv apă purificată		X
Bonuri de comandă-livrare		X
Inclusiv apă purificată		X
TOTAL		
Inclusiv apă purificată		X

Semnături:

Persoana gestionară _____
Verificat contabil _____

Problema 6. Înregistrați în „Borderoul de evidență a produselor utilizate în scopuri de gospodărire și la acordarea primului ajutor medical” următoarele medicamente. Țineți cont, că au fost utilizate:

Nr. d/o	Denumirea formei medicamentoase	Prețul	Nr. d/o	Denumirea formei medicamentoase	Prețul
Varianta 1			Varianta 2		
1	Sol.Ammonii caustici 10% - 25ml	5-90	1	Chlorhexidini bigluconati 0,1%- 100 ml	12-50
2	Vata 60g	3-95	2	Săpun antibacterian 300ml	21-75
Varianta 3			Varianta 4		
1	Sol.Apă oxigenată 3% - 100ml	7-20	1	Vată medicală 60,0	4-85
2	Săpun lichid 300ml	19-20	2	Apă oxigenată 40ml	6-50
Varianta 5			Varianta 6		
1	Amidon 500,0	14-00	1	Sol.ammonii caustici 10% - 25ml	6-90
2	Tifon 5m	16-50	2	Tifon 3m	16-30
Varianta 7			Varianta 8		
1	Amidon 500g	13-50	1	Tifon 3m	12-65
2	Chlorhexidin bigluconat 0,1%- 100ml	12-30	2	Săpun lichid 300ml	15-20
Varianta 9			Varianta 10		
1	Sol. Apă oxigenată 3%-100ml	8-20	1	Chlorhexidin bigluconat 0,1%- 100ml	12-10
2	Săpun lichid 300ml	18-60	2	Săpun 60g	6-50
Varianta 11			Varianta 123		
1	Tifon 10m	32-10	1	Săpun lichid 500ml	21-70
2	Amidon 400g	11-90	2	Tifon 3m	12-50

Formularul tip F- 11

**Aprobat de MS al Republicii Moldova prin ordinul Nr. ___ din _____
și Hotărârea Departamentului Statisticii al RM Nr. ___ din _____**

Denumirea unității farmaceutice _____ Codul fiscal
Secția _____

**Borderou
de evidență a produselor utilizate în scopuri gospodărești și la acordarea prim
ajutorului medical**
pe luna _____ 20__

Nr. d/r	Data	Denumirea valorilor materiale	UM	Cantitatea	În prețuri de realizare		În prețuri de achiziție		în ce scopuri	Semnătura	
					Prețul	Suma	Prețul	Suma		Eliberat	Primit
Total											

Semnături:
Persoana gestionară _____ Contabil _____

Problema 7. Înregistrați în „Borderoul de evidență a produselor utilizate în scopuri de gospodărire și la acordarea primului ajutor medical” următoarele medicamente. Țineți cont, că pentru acordarea primului ajutor au fost folosite:

Nr. d/o	Denumirea formei medicamentoase	Prețul	Nr. d/o	Denumirea formei medicamentoase	Prețul
Varianta 1			Varianta 2		
1	T-ra Talpa Gîștei 25ml	5-20	1	T-ra Valeriană 25ml	5-20
2	Tab.Validol N10	2-00	2	Sol.Amoniac 10% -25ml	7-20
Varianta 3			Varianta 4		
1	Fașă de tifon steril 7×14	6-20	1	Fașă de tifon steril 5×10	3-50
2	Sol.Iod 5% -10ml	3-95	2	Sol.verde de briliant 1% -10ml	3-55
Varianta 5			Varianta 6		
1	T-ră Valeriană 25ml	5-30	1	Corvalol 25ml	6-20
2	Tifon 5m	16-50	2	Tab.Validol N10	2-00
Varianta 7			Varianta 8		

Nr. d/o	Denumirea formei medicamentoase	Prețul	Nr. d/o	Denumirea formei medicamentoase	Prețul
1	T-ră Valeriană 25ml	6-20	1	Picături cardiace 50ml	13-00
2	Sol.Amoniac 10% -25ml	7-15	2	Tifon steril 5×10	3-75
Varianta 9			Varianta 10		
1	Verde de briliant 1% -10ml	3-95	1	Tab.Validol N10	2-00
2	Fașă de tifon steril 5×10	3-25	2	T-ră Valeriană 25ml	5-10
Varianta 11			Varianta 123		
1	Fașă de tifon steril 7×14	7-25	1	Picături cardiace 25ml	7-10
2	Sol.verde de briliant 1% -10ml	3-95	2	Tab.Validol N10	2-10

Până la sfârșitul lunii n-a fost înregistrat nici un caz de acordare a primului ajutor medical.

Formularul tip F- 11

Aprobat de MS al Republicii Moldova prin ordinul Nr. ___ din _____
și Hotărârea Departamentului Statisticii al RM Nr. ___ din _____

Denumirea unității farmaceutice _____ Codul fiscal

Secția _____

Borderou

de evidență a produselor utilizate în scopuri gospodărești și la acordarea prim ajutorului medical pe luna _____ 20__

Nr. d/r	Data	Denumirea valorilor materiale	UM	Cantitatea	În prețuri de realizare		În prețuri de achiziție		în ce scopuri	Semnătura	
					Prețul	Suma	Prețul	Suma		Eliberat	Primit
Total											

Semnături:

Persoana gestionară _____ Contabil _____

Problema 8. Ținând cont de datele problemelor 6 și 7 întocmiți un „Act despre decontarea medicamentelor și a altor valori materiale utilizate în scopuri gospodărești și pentru acordarea primului ajutor medical”.

Formularul tip F- 12

**Aprobat de MS al Republicii Moldova prin ordinul Nr. ___ din _____
și Hotărârea Departamentului Statisticii al RM Nr. ___ din _____**

Denumirea unității farmaceutice _____ Codul fiscal
Secția _____

ACT Nr. _____

despre decontare medicamentelor și a altor valorilor materiale, utilizate
în scopuri gospodărești și la acordarea primului ajutor medical
în luna _____ 20 __

Comisia în componența: președintele _____
membrii comisiei _____

au întocmit prezentul act, despre faptul, că în luna _____ anul 20____
au fost consumate medicamente, confecții medicale și alte materiale.

		S u m a	
Nr. d/o	În ce scopuri au fost consumate	Prețuri de achiziție	Prețuri de realizare
1.	În scopuri gospodărești		
2.	La acordarea primului ajutor medical		
Total:			

Suma cu litere: _____

Semnături: Președintele _____

Membrii comisiei _____

Persoana gestionară _____

Problema 9. Întocmiți „Actul despre alterarea produselor farmaceutice” (Forma F-13). Luați în considerație că a expirat termenul de valabilitate a următoarelor medicamente:

Nr. d/o	Denumirea	UM	Seria	Termen de valab.	Primit (data, furnizor)	Canti-tatea
Varianta 1						
1	Biseptol 480mg N20	amb.	00264	04.04.14	Vinamex, 01.09.12	1
2	Postinor N2	amb.	2732	09.04.14	Tetis, 02.06.12	2
3	Urolesan 15ml	amb.	12782	12.04.14	DitaEstFarm, 02.05.12	1
4	Xanax 0,5mg N30	amb.	064213	21.04.14	Tetis, 02.04.12	1
Varianta 2						
1	Bifi-form N20	amb.	012362	10.04.14	Vinamex, 01.06.12	1
2	Betagen 15g	amb.	06321	01.04.14	Tetis, 02.05.12	2

Nr. d/o	Denumirea	UM	Seria	Termen de valab.	Primit (data, furnizor)	Cantitatea
3	Maninil 3,5 N120	amb.	08213	03.04.14	DitaEstFarm, 02.04.12	1
4	Efitusin 100ml	amb.	02472	19.04.14	Vinamex 06.09.12	1
Varianta 3						
1	Ciprinol 500mg N10	amb.	06721	10.04.14	Virim Impex, 06.10.11	1
2	Sinaflan 0,025% -25g	amb.	01272	16.04.14	DitaEstFarm, 01.06.12	1
3	Pantotin 500mg N40	amb.	042611	26.04.14	RihPangal, 12.02.12	1
4	Pancreatin N60	amb.	039126	11.04.14	Maiac Farm, 21.09.11	1
Varianta 4						
1	Imudon, N40	amb.	063245	01.04.14	Tetis, 01.02.11	1
2	Salofalc 500mg N10	amb.	013216	07.04.14	Tetis, 01.02.11	1
3	Subtil N20	amb.	003216	11.04.14	MaiacFarm, 01.03.12	4
4	Vitrum N30	amb.	001216	21.04.14	DitaEstFarm, 01.10.11	1
Varianta 5						
1	Hadubo 700ml	amb.	03261	20.04.14	Vinamex, 01.02.12	1
2	Maalox, 250ml	amb.	01300	13.04.14	Dita, 02.01.12	1
3	Gripostat C N20	amb.	04261	10.04.14	Tetis 02.10.11	1
4	Gylalgin, N20	amb.	01362	21.04.14	Esculap, 03.03.12	1
Varianta 6						
1	Ketonal 100mg N10	amb.	26421	01.04.14	Tetis, 01.02.12	1
2	Imodium 2mg N10	amb.	26329	03.04.14	DitaEstFarm, 09.03.12	1
3	Mezim forte N20	amb.	26840	09.04.14	Tetis, 02.10.11	1
4	Secrol 150ml	amb.	7625	10.04.14	Esculap, 04.09.12	1
Varianta 7						
1	Aerius 5mg N10	amb.	26392	02.04.14	DitaEstFarm, 01.02.12	1
2	Bifi form N20	amb.	32641	09.04.14	Tetis, 01.07.12	3
3	Ampiox 250mg N10	amb.	42321	10.04.14	Vinamex 01.07.12	1
4	Arava N30	amb.	61342	12.04.14	DitaEstFarm, 01.03.10	1
Varianta 8						
1	Furagin 50mg N30	amb.	53267	03.04.14	Vinamex, 09.10.11	1
2	Maalox 250 ml	amb.	12364	16.04.14	DitaEstFarm, 01.07.12	1
3	Wenflox-T N20	amb.	67432	21.04.14	Tetis 01.07.12	1
4	T-ra Propolis 25ml	amb.	12364	13.04.14	Esculap, 16.02.12	1
Varianta 9						
1	Famosan 200mg N20	amb.	36241	06.04.14	Tetis, 10.02.12	1
2	Almagel Neo 170ml	amb.	76325	05.04.14	Vinamex, 12.01.12	1
3	Grippgo N10	amb.	3724	12.04.14	RihPangalFarm, 16.01.12	10
4	Salbutamol aer.20ml	amb.	37213	14.04.14	DitaEstFarm, 10.01.12	1
Varianta 10						
1	Famosan 20mg N20	amb.	36241	06.04.14	Tetis, 10.01.12	1
2	Funit 100mg N5	amb.	21734	07.04.14	DitaEstFarm, 17.03.12	1
3	Dimexid 50ml	amb.	73217	15.04.14	Vinamex 10.12.11	1
4	Duspatalin 200mg N20	amb.	27112	03.04.14	DitaEstFarm, 12.01.12	1
Varianta 11						
1	Abactal 400mg N10	amb.	27213	12.04.14	Vinamex, 01.12.11	1
2	Andante N7	amb.	32126	10.04.14	Esculap 02.06.11	1
3	Bifi-form, N20	amb.	74127	06.04.14	DitaEstFarm, 01.06.11	1
4	Aerius 5mg N10	amb.	3253	03.04.14	DitaEstFarm, 06.05.11	1
Varianta 12						
1	Diazolin 0,1 N20	amb.	7342	02.04.14	VirimImpex, 21.01.12	2
2	Enalapril 5mg N20	amb.	12342	09.04.14	DitaEstFarm, 13.02.11	1
3	Gutalax 30ml	amb.	72132	12.04.14	Tetis, 01.06.11	1
4	Pinosol 10ml	amb.	27314	14.04.14	Esculap 15.03.11	1

Formularul tip F- 13

Aprobat de MS al Republicii Moldova prin ordinul Nr. ___ din _____
și Hotărârea Departamentului Statisticii al RM Nr. ___ din _____

Denumirea unității farmaceutice _____ Codul fiscal
Secția _____

**ACT Nr. _____
despre alterarea valorilor materiale
din "___" _____ 20__**

Comisia în componență: președintele _____
Membrii comisiei _____

În baza _____ Nr. ___ din "___" _____ 20__ au întocmit prezentul act
despre alterarea valorilor materiale păstrate în _____
_____ ce urmează a fi decontate.

Persoana gestionară _____ (N.P.P.)

Nr. d/o	Denumirea	UM	Cantitatea	În prețuri de realizare		În prețuri de achiziție		Cauza deteriorării Nr., data rezultatul analizei de laborator
				Prețul	Suma	Prețul	Suma	
Total								

Concluzia comisiei _____

Semnături: Președintele comisiei _____
Membrii comisiei _____

Persoana gestionară _____

Actul aprob. Pierderile în sumă de _____
să fie trecute _____

Farmacist-diriginte _____ "___" _____ 20__

Notă despre distrugerea valorilor materiale decontate

Problema 10. În baza documentelor perfectate pe parcursul lucrării de laborator precedente întocmiți „Raportul de gestiune a persoanelor gestionare”. Considerați că toate operațiile au fost efectuate în decursul unei luni. Datele care lipsesc pentru îndeplinirea raportului le luați arbitrar.

	...							
	Total ieșiri							
	Stoc la 01.							

Anexă: _____ documente

Raportul și documentele primite

Rectificările accept. Stocul mărfurilor în sumă
_____, confirm

Verificat _____

Persoană gestionară _____

Contabil _____ semnătura _____

semnătura

Problema 11. Determinați soldul și completați “Registrul de evidență a medicamentelor și substanțelor toxice, stupefiante și psihotrope” pentru _____ pe luna _____. Luați în considerație: Soldul inițial _____; Pe parcursul lunii au avut loc intrări: Factura Nr. ____ din _____ 20__ ____ g, Factura Nr. ____ din _____ 20__ ____ g. Livrări conform rețetelor pentru bolnavii de ambulator: __ g. Livrări conform bonurilor de comandă–livrare a instituțiilor curativ profilactice __ g.

Date pentru rezolvarea problemelor nr. 11 și 12.

<p>1. Etaminal de natriu Ianuarie Sold inițial 4,8g Intrări FB 267924 06.01.20.....10,0 FB 28979 19.01.2015,0 Livrări Rec.amb.10,5 Bon IMS 10,3 Sold final 2,96</p>	<p>2. Morfina hydrohlorid Ianuarie Sold inițial 5,6g Intrări OD 269243 07.01.20.....25,0 OD 321262 21.01.2035,0 Livrări Rec.amb.26,5 Bon IMS 38,0 Sold final 1,0</p>
--	---

<p>3. Atropin sulfat Ianuarie Sold inițial 2,55g Intrări FB 6292472 10.01.20.....5,0 FB 6312003 28.01.2015,0 Livrări Rec.amb.8,6 Bon IMS 7,5 Sold final 6,41</p>	<p>4. Promedol Ianuarie Sold inițial 10,5g Intrări OK 27924263 11.01.20.....20,0 OK 27993421 27.01.2030,0 Livrări Rec.amb.32,6 Bon IMS 21,5 Sold final 6,38</p>
<p>5. Dicaïnă Ianuarie Sold inițial 24,35g Intrări BM 02462924 11.01.20.....25,0 BM 02491920 27.01.2029,0 Livrări Rec.amb.28,4 Bon IMS 34,5 Sold final 15,3</p>	<p>6. Atropin sulfat Ianuarie Sold inițial 8,51g Intrări BM 026425320 6.01.20.....25,0 BM 026429160 27.01.2035,0 Livrări Rec.amb.24,4 Bon IMS 35,7 Sold final 8,39</p>
<p>7. Fosfat de codeină Ianuarie Sold inițial 15,4g Intrări FB 24962117 5.01.20.....25,0 FB 24986921 26.01.2020,0 Livrări Rec.amb.26,8 Bon IMS 24,9 Sold final 8,59</p>	<p>8. Morfină clorid Ianuarie Sold inițial 15,4g Intrări BM 26996432 3.01.20.....25,0 BM 26998967 25.01.2020,0 Livrări Rec.amb.26,8 Bon IMS 24,9 Sold final 8,6</p>
<p>9. Nitrat de argint Ianuarie Sold inițial 20,7g Intrări BM 624000241 4.01.20.....100,0 BM 624120690 26.01.2055,0 Livrări Rec.amb.98,5 Bon IMS 75,5 Sold final 1,55</p>	<p>10. Codein fosfat Ianuarie Sold inițial 10,5g Intrări OD 241632721 5.01.20.....50,0 OD 241679342 27.01.2065,0 Livrări Rec.amb.48,5 Bon IMS 48,5 Sold final 7,13</p>
<p>11. Morfină hidrohlorid Ianuarie Sold inițial 2,4g Intrări OK 024162294 9.01.20.....10,0 OK 024196201 27.01.2020,0 Livrări Rec.amb.9,5 Bon IMS 12,8 Sold final 10,05</p>	<p>12. Nitrat de argint Ianuarie Sold inițial 20,7g Intrări OC 249126727 03.01.20.....100,0 OC 249296792 23.01.2060,0 Livrări Rec.amb.98,5 Bon IMS 8,5 Sold final 1,6</p>

Problema 12. La finele lunii soldul faptic al _____ în secția de producere a constituit ___ g (vezi datele problema 11). Comparându-l cu soldul înregistrat în registru (problema 12) determinați mărimea divergenței. Stabiliți perisabilitatea naturală și mărimea lipsei supra normă. Faceți concluziile respective din numele farmacistului diriginte.

**Registrul
de evidență a medicamentelor și substanțelor toxice,
stupefiante și psihotrope în farmacii**

Denumirea medicamentului _____

Persoana gestionară _____

Luna	Stoc inițial	Intrări		Felurile de ieșiri	Ieșiri						Calcul lunar pentru fiecare fel	Total lunar după toate felurile de ieșiri	Stocul înregistrat	Stocul factic	Semnătura persoanei gestionare
		Furnizor, Nr. doc. data	Capacitatea		1	2	3	4	..	31					
Ia nu a- rie				Receptura de ambulator											
				Instituțiilor sanitare,											
				filialelor farmaciilor,											
				Secțiilor farmaciilor											
Fe br ua rie				Receptura de ambulator											
				Instituțiilor sanitare,											
				filialelor farmaciilor,											
				Secțiilor farmaciilor											
M ar - tie				Receptura de ambulator											
				Instituțiilor sanitare,											
				filialelor farmaciilor,											
				Secțiilor farmaciilor											
...				Receptura de ambulator											
				Instituțiilor sanitare,											
				filialelor farmaciilor,											
				Secțiilor farmaciilor											

...				Receptura de ambulator														
				Instituțiilor sanitare,														
				filialelor farmaciilor,														
				Secțiilor farmaciilor														
...				Receptura de ambulator														
				Instituțiilor sanitare,														
				filialelor farmaciilor,														
				Secțiilor farmaciilor														
...				Receptura de ambulator														
				Instituțiilor sanitare,														
				filialelor farmaciilor,														
				Secțiilor farmaciilor														
...				Receptura de ambulator														
				Instituțiilor sanitare,														
				filialelor farmaciilor,														
				Secțiilor farmaciilor														
De ce m br ie				Receptura de ambulator														
				Instituțiilor sanitare,														
				filialelor farmaciilor,														
				Secțiilor farmaciilor														

Problema 13. În baza rețetelor recepționate anterior, (vezi problema nr. 1, tema 14) întocmiți „Actul de nimicire a rețetelor cu termen de păstrare expirat”, conform anexei nr. 7 la Ordinul MS RM nr. 960 din 01.10.2012.

ACT
nr. __ din _____
despre nimicirea rețetelor termenul de păstrare a cărora a expirat

COMISIA în componența:

Președinte: _____

Membri: _____

au întocmit prezentul act de nimicire a rețetelor cu termen de păstrare expirat:

Nr. d/o	Denumirea medicamentului	Perioada pentru care s-au livrat medicamentele	Numărul de rețete	Cantitatea de medicamente eliberat

Modul de nimicire a rețetelor _____

Semnături: _____

Concluziile și sugestiile studentului:

Semnătura profesorului _____

Tema 19.

EVIDENȚA CIRCULAȚIEI ALTOR VALORI MATERIALE. FLUXUL MIJLOACELOR BĂNEȘTI ÎN ÎNTREPRINDERILE FARMACEUTICE

Scopul lucrării: Studenții însușesc componența, evidența și normarea altor valori materiale în întreprinderile farmaceutice, clasificarea și particularitățile de evidență a mijloacelor fixe, obiectelor de mică valoare și scurtă durată, tipurile de plată prin virament și documentarea acestor operații.

Forma de instruire: lucrare de laborator.

Durata: 180 minute.

Întrebări pentru pregătirea de sine stătătoare:

1. Evidența circulației altor valori materiale în întreprinderile farmaceutice.
2. Mijloacele fixe. Clasificarea. Documentația de evidență a mijloacelor fixe.
3. Determinarea eficienței utilizării mijloacelor fixe.
4. Obiectele de mică valoare și scurtă durată.
5. Evidența mijloacelor bănești. Scopul și sarcinile.
6. Operațiile de casă și întocmirea lor documentară.
7. Registrul mașinii de casă și control și Registrul de casă și întocmirea lor.
8. Revizia casei și controlul asupra respectării disciplinei de casă.
9. Tipurile decontărilor prin virament. Evidența achitărilor cu furnizorii și cumpărătorii de medicamente.
10. Raportul privind fluxul mijloacelor bănești în întreprinderile farmaceutice.
11. Impozitarea întreprinderilor farmaceutice. Tipul impozitelor stabilite în Republica Moldova.

Literatura de bază: 1, 23, 49, 51

Probleme pentru rezolvarea de sine stătătoare.

Problema 1. Întocmiți o notă despre transferarea următorului ambalaj în marfă pentru realizarea ulterioară:

Nr. d/o	Denumirea medicamentului, doza, cantitatea	Cantitatea	Prețul	Nr. d/o	Denumirea medicamentului, doza, cantitatea	Cantitatea	Prețul
Varianta 1				Varianta 2			
1	Baloane de sticlă 5l	6	39-00	1	Lăzi de lemn	2	25-00
2	Bidoane metalice 50l	3	120-00	2	Baloane de sticlă 10l	5	70-00
3	Baloane de sticlă 20l	5	78-00	3	Cutii metalice	2	35-00

Nr. d/o	Denumirea medicamentului, doza, cantitatea	Cantitatea	Prețul	Nr. d/o	Denumirea medicamentului, doza, cantitatea	Cantitatea	Prețul
Varianta 3				Varianta 4			
1	Bidoane metalice 50l	3	89-00	1	Bidoane de sticlă 5l	6	35-00
2	Ladă de plastic	4	62-15	2	Baloane de sticlă 20l	5	85-00
3	Baloane de sticlă 20l	3	62-00	3	Bidoane metalice 50l	3	195-00
Varianta 5				Varianta 6			
1	Bidoane metalice 50l	5	182-00	1	Baloane de sticlă 10l	10	68-00
2	Baloane de sticlă 20l	3	69-00	2	Baloane de sticlă 20l	6	75-00
3	Baloane de sticlă 5l	4	32-00	3	Bidoane metalice 50l	3	170-00
Varianta 7				Varianta 8			
1	Bidoane metalice 50l	5	169-00	1	Ladă de lemn	5	36-00
2	Baloane de sticlă 20l	10	79-00	2	Bidon metalic	3	164-00
3	Baloane de sticlă 5l	7	29-00	3	Baloane de sticlă 5l	6	81-00
Varianta 9				Varianta 10			
1	Ladă de masă plastică	5	65-00	1	Baloane de sticlă 5l	10	26-00
2	Ladă de lemn	3	38-00	2	Baloane de sticlă 20l	6	58-00
3	Bidon metalic	4	158-00	3	Baloane de sticlă 50l	3	102-00
Varianta 11				Varianta 12			
1	Ladă de plastic	5	78-00	1	Ladă de lemn	3	37-00
2	Baloane de sticlă 20l	2	57-00	2	Baloane de sticlă 5l	3	29-00
3	Bidon metalic	2	165-00	3	Bidon metalic	3	167-00

--

--	--	--	--	--	--	--	--

Problema 2. Documentați colectarea următorului produs vegetal medicamentos:

Nr. d/o		Cantitatea	Prețul	Nr. d/o	Denumirea produsului vegetal	Cantitatea	Prețul
Varianta 1				Varianta 2			
1	Frunze de urzică	10 kg	80 lei/kg	1	Părți aeriene de sunătoare	10 kg	120 lei/kg
2	Flori de mușețel	5kg	125 lei/kg	2	Flori de tei	5kg	150 lei/kg
Varianta 3				Varianta 4			
1	Flori de calendulă	15 kg	90 lei/kg	1	Flori de sunătoare	10 kg	120 lei/kg
2	Fructe de măcieș	20 kg	75 lei/kg	2	Fructe de păducel	15 kg	100 lei/kg
Varianta 5				Varianta 6			
1	Flori de tei	15 kg	125 lei/kg	1	Flori de mușețel	10 kg	125 lei/kg
2	Flori de mușețel	10 kg	135 lei/kg	2	Părți aeriene de salvie	15 kg	95 lei/kg
Varianta 7				Varianta 8			
1	Flori de tei	6 kg	120 lei/kg	1	Frunze de mentă	10 kg	95 lei/kg
2	Scoarță de crușin	10 kg	98 lei/kg	2	Scoarță de stejar	10 kg	90 lei/kg
Varianta 9				Varianta 10			
1	Flori de calendulă	7 kg	95 lei/kg	1	Părți aeriene de troscot	10 kg	75 lei/kg
2	Frunze de pătlagină	8 kg	90 lei/kg	2	Frunze de mentă	10 kg	95 lei/kg
Varianta 11				Varianta 12			
1	Flori de mușețel	10 kg	125 lei/kg	1	Rădăcini de lemn dulce	6 kg	105 lei/kg
2	Frunze de pătlagină	8 kg	80 lei/kg	2	Frunze de talpa-giștei	10 kg	76 lei/kg

Formularul tip F- 09

**Aprobat de MS al Republicii Moldova prin ordinul Nr. ___ din _____
și Hotărârea Departamentului Statisticii al RM Nr. ___ din _____**

Denumirea unității farmaceutice _____ Codul fiscal
Secția _____

**RECIPIȘĂ DE RECEPȚIE NR. ___ a produsului vegetal medicamentos
din " ___ " _____ 20 ___**

Primit de la _____ Buletin de identitate Seria __ Nr. _____
Eliberat de ___ la _____ Codul personal _____

Nr. d/o	Denumirea produsului vegetal	UM	Cantitatea	Prețul de colectare	Suma în preț de colectare	Prețul de realizare	Suma în preț de realizare	Rezultatele analizei
Total								

Produs vegetal medicamentos
Predat _____ semnătura _____ Primit _____ semnătura _____
A plăti _____ Suma cu litere _____
(N.P.P. furnizorului)

Semnături: Farmacist -diriginte _____ Contabil _____
Furnizor de produs vegetal _____

Problema 3. Întocmiți un act despre transferarea produsului vegetal medicamentos colectat conform "Recipisei de recepție" (problema 3) în produse farmaceutice. Actele necesare pentru întocmirea documentară a operației sunt prezente: rezultatele pozitive a analizei produsului vegetal medicamentos, efectuate " ___ " _____ 20 ___ cu Nr. _____ .

Formularul tip F- 10

Aprobat de MS al Republicii Moldova prin ordinul Nr. ___ din _____
și Hotărârea Departamentului Statisticii al RM Nr. ___ din _____

Denumirea unității farmaceutice _____ Codul fiscal
Secția _____

ACT Nr. _____
despre transferarea în marfă a produsului vegetal medicamentos
din “___” _____ 20__

Comisia în componență: președintele _____

Membrii comisiei _____

În baza _____ Nr. ___ din “___” _____ 20__ au întocmit prezentul act
despre transferul în marfă a următorului produs vegetal medicamentos

Nr d/o	Denumirea produsului vegetal medicamentos	UM	Canti tatea	De colectare		De realizare		Numărul analizei
				Prețul	Suma	Prețul	Su- ma	
Total								

Semnături:

Președintele comisiei _____

Membrii comisiei _____

Persoana gestionară _____

Problema 4. Documentați una din operațiile de mai jos de intrări a banilor în casă: încasarea de la realizarea secției forme industriale; încasarea de la filialele farmaciei; încasarea din bancă pentru plata salariului; restituirea sumei avansate și neutilizate de către farmacist-diriginte.

Denumirea întreprinderii _____

Denumirea întreprinderii _____

BON DE ÎNCASARE Nr. _____

CHITANȚA BONULUI DE ÎNCASARE Nr. _____

“___” _____ 20__

“___” _____ 20__

Contul de corespon- dență	Contul eviden- ței analitice	Valoarea	Codul desti- nației specia- le

Încasat de la _____

Încasat de la _____

În baza _____

În baza _____

(valoarea cu litere)

(valoarea cu litere)

_____ lei _____ bani

_____ lei _____ bani

Anexă _____

Contabil șef _____

Contabil șef _____

Denumirea întreprinderii _____

Bon de Plată Nr.

“ ___ ” _____ 20__

Contul de corespondență	Contul evidenței analitice	Valoarea	Codul destinației speciale

(Numele, prenumele Ф.И.О)

În baza _____
_____ lei _____ bani
(valoarea cu litere)

Anexă _____
Farmacist diriginte _____ Contabil șef _____
Primit _____ lei _____ bani
(valoarea cu litere)

“ ___ ” _____ 20__ Semnătura _____

Buletin de identitate _____
(sera, numărul, data și locul eliberării)

A achitat casierul _____

Problema 6. Întocmiți un cont de plată unei IMS pentru medicamentele eliberate.

Formularul tip F- 21

Aprobat de MS al Republicii Moldova prin ordinul Nr. ___ din _____
și Hotărârea Departamentului Statisticii al RM Nr. ___ din _____

Furnizor _____ Codul fiscal

Adresa _____

Contul de decontare Nr. _____ Banca _____ Codul băncii _____

Destinatarul și adresa _____ La ordinul de plată

Nr. ___ din “ ___ ” _____ 20__

CONT Nr. _____

Factura (comanda) _____ din “ ___ ” _____ 200__

Plătitorul și adresa Banca Nr. contului de decontare Comanditarul or.	Valoarea contului		În prețuri cu amănuntul				
			În prețuri cu ridicata				
			Total cu amă- nuntul				
La stația de expedie- re Ambalajul	De la stație Nr. de locuri		Chitanța (factura)				
Denumirea	Numărul		Codul operației	UM	Cantitatea	Prețul	Valoarea
	expeditorul	destinata- rul					

Farmacist-diriginte _____ Contabil _____

Problema 7. Prin intermediul "Ordinului de plată" documentați plata prin virament pentru produsele farmaceutice recepționate în farmacie. Țineți cont de faptul că farmacia a procurat medicamente de la _____ în valoare de ____ lei.

1.Dita EstFarm în valoare de 25360 lei	2. Maiac Farm în valoare de 29479 lei
3.EsculapFarm în valoare de 32620 lei	4. Farmina în valoare de 46240 lei
5.RihPangalFarma în valoare de 31574 lei	6. Iseps Farma în valoare de 50210 lei
7.Sanfarmprim în valoare de 39721-50 lei	8. Gantala în valoare de 27320 lei
9.Vinamex în valoare de 42324-70 lei	10. Lismedfarm în valoare de 41240 lei
11. Tetis International în valoare de 34274 lei	12. Becor în valoare de 72350 lei

Problema 8. Prin intermediul "Cererii de plată" documentați plata prin virament pentru energia electrică consumată de către farmacie. Datele le luați arbitrar.

ORDIN DE PLATA Nr. <input type="text"/>		DATA EMITERII	<input type="text"/>	TIP. DOC. 1
PLATITI <input type="text"/>		LEI		
PLATITOR		CONTUL BANCAR	<input type="text"/>	
		CODUL FISCAL	<input type="text"/>	
		CONTUL TREZORERIAL	<input type="text"/>	
BANCA PLATITOARE		CODUL BANCII <input type="text"/>		
BENEFICIAR		CONTUL BANCAR	<input type="text"/>	
		CODUL FISCAL	<input type="text"/>	
		CONTUL TREZORERIAL	<input type="text"/>	
BANCA BENEFICIARA		CODUL BANCII <input type="text"/>		
DESTINATIA PLATII		TIPUL TRANSFERULUI	<input type="checkbox"/> NORMAL / URGENT <input type="checkbox"/> L.S.	
CODUL TRANZACTIEI	DATA PRIMIRII	DATA EXECUTARII		
<input type="text"/>	<input type="text"/>	<input type="text"/>		
		SEMNTURILE EMITENTULUI	<input type="text"/>	
		SEMNTURA BANCII	L. S.	
<small>MOTIVUL REFUZULUI</small>				

CERERE DE PLATA Nr. <input type="text"/>		DATA EMITERII	<input type="text"/>	TIP. DOC. 3
PLATITI <input type="text"/>		LEI		
PLATITOR		CONTUL BANCAR	<input type="text"/>	
		CODUL FISCAL	<input type="text"/>	
		CONTUL TREZORERIAL	<input type="text"/>	
BANCA PLATITOARE		CODUL BANCII <input type="text"/>		
BENEFICIAR		CONTUL BANCAR	<input type="text"/>	
		CODUL FISCAL	<input type="text"/>	
		CONTUL TREZORERIAL	<input type="text"/>	
BANCA BENEFICIARA		CODUL BANCII <input type="text"/>		
DESTINATIA PLATII		DATA FINALIZARII PLATI	<input type="checkbox"/> L.S.	
DATA PRIMIRII	DATA INREGISTRARII	IN CONT		
<input type="text"/>	<input type="text"/>	<input type="text"/>		
		SEMNTURILE EMITENTULUI	<input type="text"/>	
L.S.	SEMNTURA BANCII	L.S.	SEMNTURA BANCII	CODUL TRANZACTIEI: <input type="text"/>
<small>MOTIVUL REFUZULUI</small>				

Problema 9. Selectați din **Codul fiscal** tipurile și valorile impozitelor achitate de întreprinderile farmaceutice.

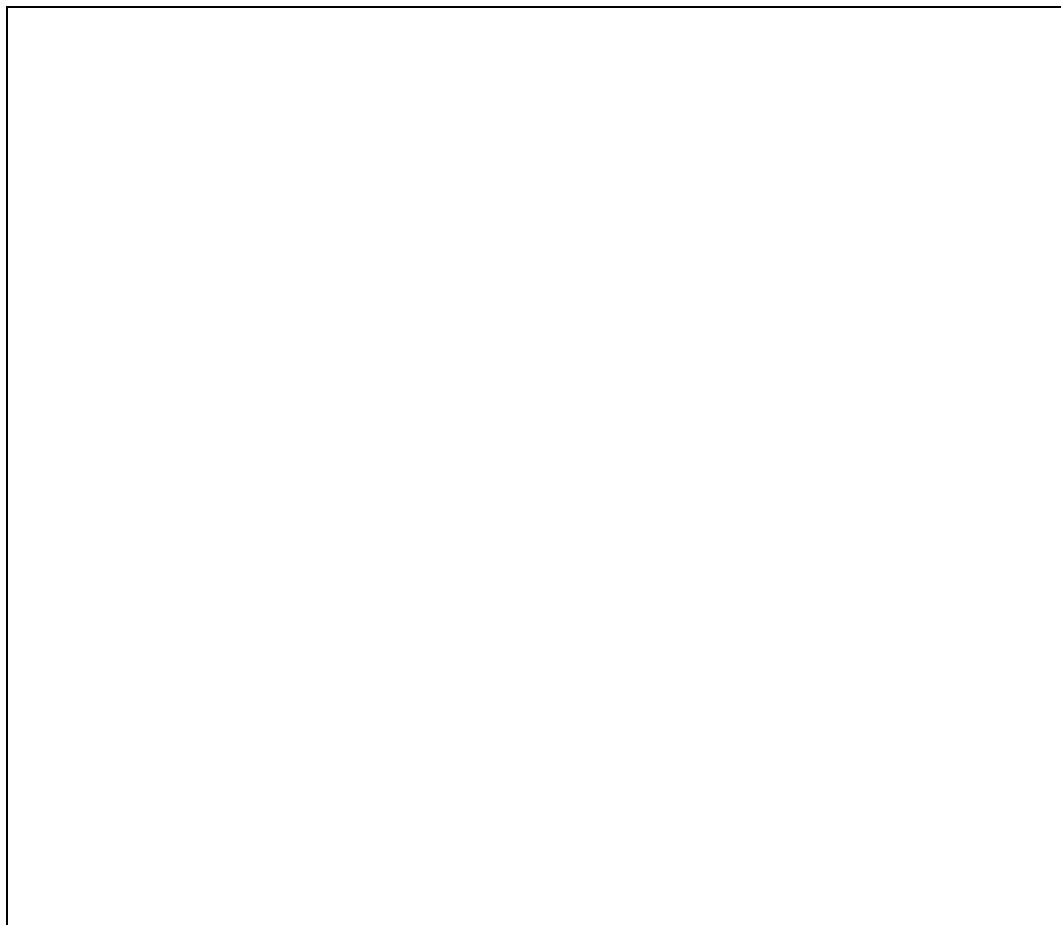

Concluziile și sugestiile studentului:



Semnătura profesorului _____

EVIDENȚA MUNCII ȘI SALARIZĂRII. CONSUMURILE ȘI CHELTUIELILE ÎNȚREPRINDERILOR FARMACEUTICE

Scopul lucrării: Însușirea principiilor de determinare a salariilor tarifare a personalului farmaceutic, evidenței personalului și a timpului de muncă, calculul salariului, sporurilor, adaosurilor și suplimentelor, reținerilor din salariu, ordinea de plată a salariului. Determinarea rezultatelor activității economico-financiare și căilor de majorare a eficienței activității întreprinderilor farmaceutice.

Forma de instruire: lucrare de laborator.

Durata: 180 minute.

Întrebări pentru pregătirea de sine stătătoare:

1. Scopul evidenței muncii și salarizării.
2. Evidența personalului și timpului de muncă.
3. Formele și sistemele de salarizare în întreprinderile farmaceutice.
4. Indicii de bază ai muncii și salarizării și caracteristica lor.
5. Fondurile de bază și suplimentar de retribuire a muncii și caracteristica lor.
6. Tarifarea lucrătorilor farmaciei.
7. Majorările, adaosurile și sporurile la salariu. Plățile garantate și compensațiile.
8. Ordinea de plată a salariului.
9. Reținerile din salariu.
10. Subvențiile asigurării sociale.
11. Noțiuni generale privind consumurile și cheltuielile.
12. Componenta consumurilor.
13. Componenta cheltuielilor.
14. Determinarea consumurilor și cheltuielilor.
15. Evidența cheltuielilor în întreprinderile farmaceutice.
16. Analiza cheltuielilor pe articole și în sumă.
17. Noțiuni generale privind impozitarea întreprinderilor farmaceutice

Literatura de bază: 1, 13, 23, 49, 51

Probleme pentru rezolvarea de sine stătătoare.

Problema 1. Stabiliți statele de personal a farmaciei. În farmacie activează secțiile producere cu stocuri materiale și de realizare a formelor industriale.

Programul de activitate a farmaciei între 8⁰⁰ și 20⁰⁰, fără zile de odihnă.

Problema 2. Efectuați tarifarea lucrătorilor farmaciei.

Denumirea Întreprinderii _____

Statele de personal pentru anul _____

Nr.	Numele, Prenumele	Denumirea funcției	Unități	Salariul tarifar sau de funcție

Problema 3. Îndepliniți tabelul evidenței timpului de muncă în farmacie. Nomenclatura personalului luați-o conform rezultatelor din problema 2. Celelalte date – arbitrar.

--

Problema 4. Calculați suma subvenției asigurării pe timpul inaptitudinii temporare de muncă a unui farmacist cu vechimea în muncă de __ ani.

Problema 5. Calculați mărimea plății pentru concediul ordinar pentru un lucrător din farmacie. Utilizați datele din problemele precedente.

Problema 7. Calculați plata pentru lucrul în zilele de sărbătoare. Luați în considerație că pe parcursul a două zile de sărbătoare un farmacist a lucrat în limitele bilanțului lunar al orelor de lucru, iar al doilea – suplimentar bilanțului cu salariile de funcție de ____ lei. Tot în astfel de condiții au lucrat și doi laboranți farmaciști timp de o zi de sărbătoare cu salariul lunar de __ lei.

Farmacia _____ Proiectul de cheltuieli pentru anul 20 ____.

Rulajul în anul gestionar ____ . Proiectul rulajului pe anul 20 ____.

N d/ o	Denumirea articoului	Îndeplinirea pe anul gestionar		Proiectul pe anul 20__	
		Suma	%	Su- ma	%
1.	Materiale auxiliare				
2.	Salariul				
3.	Contribuții pentru asigurările și asistența (protecția) socială				
4.	Cheltuieli de întreținere și reparare a mijloacelor fixe cu destinație administrativă și general economică				
5.	Cheltuieli privind combustibilul, gazele, energia electrică, apa				
6.	Asigurarea bunurilor întreprinderii				
7.	Amortizarea activelor nemateriale				
8.	Uzura obiectelor de inventar (vesela, îmbrăcămintea specială sanitară, lenjerie de comerț)				
9.	Cheltuieli privind operațiile cu ambalajele				
10.	Cheltuieli privind chiria curentă a încăperilor și utilajului, nelegată de producție				
11.	Plăți pentru serviciile bancare, de audit, juridice și alte servicii				
12.	Pierderi din cauza degradării valorilor și lipsurile în limitele și supra normelor perisabilității naturale				
13.	Pierderi din cauza întreruperilor				
14.	Cheltuieli aferente procurării licențelor de comercializare a tipurilor corespunzătoare de activități				
15.	Cheltuieli de întreținere a pazei și de asigurare a securității antiincendiare				
16.	Cheltuieli de judecată și de arbitraj				
17.	Cheltuieli de birou, poștale, telefonice și telegrafice				
18.	Vărsăminte în organizațiile de binefacere				
19.	Cheltuieli privind studiile (pregătirea cadrelor)				

N d/ o	Denumirea articolului	Îndeplinirea pe anul gestionar		Proiectul pe anul 20__	
		Suma	%	Su- ma	%
20.	Cheltuieli ce țin de dezvoltare, pentru lucrări de cercetare, proiectare și experimentare				
21.	Onorarea impozitelor, taxelor și vărsarea altor plăți obligatorii, cu excepția impozitului pe beneficiu (profit)				
22.	Cheltuieli privind retribuirea muncii și tehnica securității				
23.	Cheltuieli de deplasare				
24.	Cheltuieli privind transportul salariaților				
25.	Cheltuieli privind protecția mediului înconjurător				
26.	Alte cheltuieli administrative și generale ale gospodăriei				

Concluziile și sugestiile studentului:

Semnătura profesorului _____

Tema 21.

GESTIUNEA ÎNTREPRINDERILOR FARMACEUTICE. BILANȚUL CONTABIL.

Scopul lucrării: Însușirea principiilor de bază a evidenței contabile, conținutului bilanțului contabil, efectuării înregistrărilor contabile, întocmirii bilanțurilor de verificare.

Forma de instruire: lucrare de laborator.

Durata: 180 minute.

Întrebări pentru pregătirea de sine stătătoare:

1. Rabatul comercial și caracteristica lui economică.
2. Formarea rabatului comercial. Destinația lui. Sinecostul.
3. Determinarea rabatului comercial realizat și nerealizat.
4. Determinarea rezultatelor activității economico-financiare a întreprinderilor farmaceutice.
5. Noțiuni generale de bilanț contabil. Structura bilanțului contabil.
6. Articole de bilanț și gruparea lor.
7. Conturile evidenței contabile. Conturi sintetice, analitice și interconexiunea dintre ele.
8. Bilanțul de verificare a conturilor sintetice.
9. Planurile de conturi contabile.

Literatura de bază: 1, 23, 49, 51

Probleme pentru rezolvarea de sine stătătoare.

Problema 1. Calculați valoarea și nivelul rabatului comercial realizat pentru luna _____. Țineți cont de datele din tabelul de mai jos:

Situția curentă și circulația produselor farmaceutice	Valoarea (lei)		Situția curentă și circulația produselor farmaceutice	Valoarea (lei)	
	În prețuri de realizare	În prețuri de procurare		În prețuri de realizare	În prețuri de procurare
Varianta 1			Varianta 2		
Sold 01.03	460341-90	368273-40	Sold 01.03	804680-20	643744-25
Intrări martie	480063-20	384051-23	Intrări martie	800160-15	640130-20
Realizarea	390321-15	-	Realizarea	420360-12	-

Situția curentă și circulația produselor farmaceutice	Valoarea (lei)		Situția curentă și circulația produselor farmaceutice	Valoarea (lei)	
	În prețuri de realizare	În prețuri de procurare		În prețuri de realizare	În prețuri de procurare
Alte ieșiri	861-83	690-40	Alte ieșiri	836-45	670-20
Sold 01.04			Sold 01.04		
Varianta 3			Varianta 4		
Sold 01.03	748352-40	598682-60	Sold 01.03	824342-02	659473-65
Intrări martie	699090-20	559279-50	Intrări martie	881200-40	705004-20
Realizarea	596968-15	-	Realizarea	621225-16	-
Alte ieșiri	2001- 40	1608-80	Alte ieșiri	1050-80	840-60
Sold 01.04			Sold 01.04		
Varianta 5			Varianta 6		
Sold 01.03 mar-tie	959348-52	809699-56	Sold 01.03 mar-tie	152349-36	125645-52
Intrări martie	932150-40	745720-40	Intrări martie	148003-95	119010-50
Realizarea	800262-63	-	Realizarea	138960-25	-
Alte ieșiri	2383-09	1906- 45	Alte ieșiri	331-55	265-30
Sold 01.04			Sold 01.04		
Varianta 7			Varianta 8		
Sold 01.03	436726-42	350455-20	Sold 01.03	983004-00	786403-28
Intrări martie	426053-20	340842-40	Intrări martie	890123- 40	801951-53
Realizarea	396943-65	-	Realizarea	729240-26	-
Alte ieșiri	1002-00	801-60	Alte ieșiri	3460-02	2768-05
Sold 01.04			Sold 01.04		
Varianta 9			Varianta 10		
Sold 01.03	983004-02	786403-25	Sold 01.03	799330-69	639473-35
Intrări martie	990120-60	801951-54	Intrări martie	880059-70	705004-20
Realizarea	824161-50	-	Realizarea	792310-25	-
Alte ieșiri	3450-63	2768-02	Alte ieșiri	1045-90	840-60
Sold 01.04			Sold 01.04		
Varianta 11			Varianta 12		
Sold 01.03	800340-96	649280-30	Sold 01.03	740068-40	592056-48
Intrări martie	790956-90	632764-80	Intrări martie	763012-65	618039-80
Realizarea	632013-57	-	Realizarea	692030-50	-
Alte ieșiri	2002-12	1602- 45	Alte ieșiri	2049-90	1640-80
Sold 01.04			Sold 01.04		

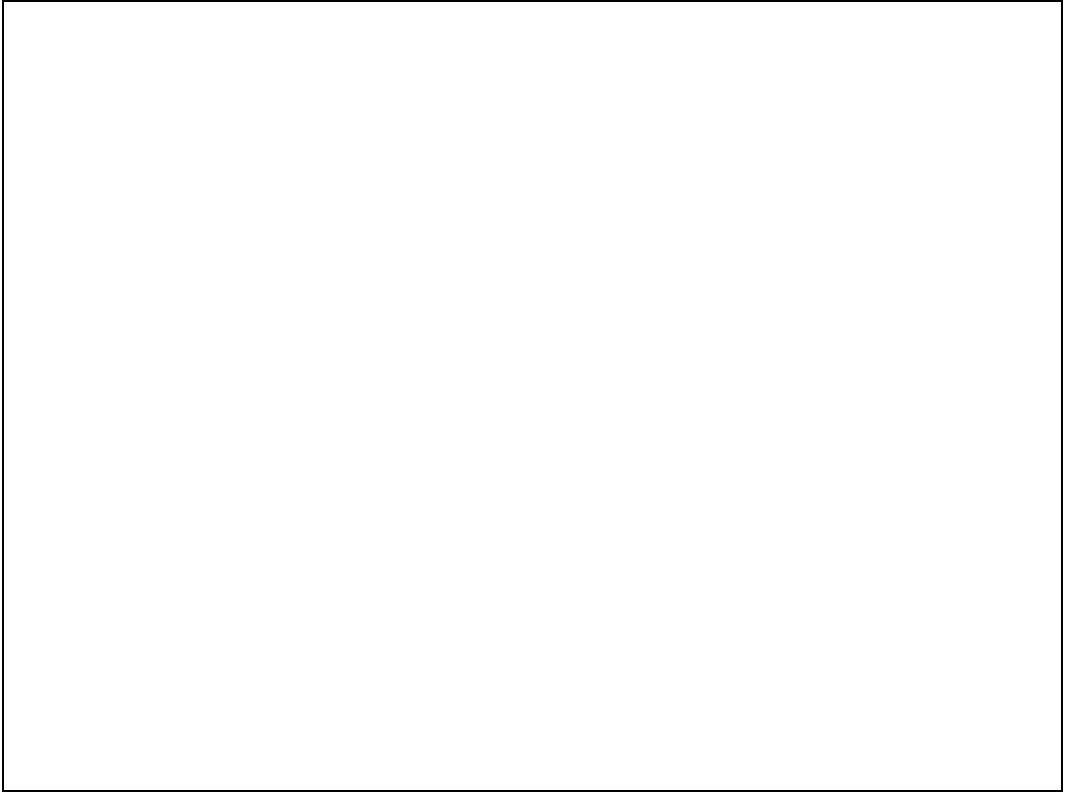

Problema 2. Calculați coeficientul și nivelul sinecostului pentru aceeași perioadă.



Problema 3. Pe parcursul perioadei gestionare au fost realizate medicamente în sumă de _____ mii lei. Nivelul mediu al rabatului comercial a constituit ____ %. Calculați suma rabatului comercial realizat, coeficientul și nivelul sinecostului pentru această perioadă.

1. Realizarea 420,3 mii lei N RC=23,1%	2. Realizarea 780,12 mii lei N RC=20,3%	3. Realizarea 625,2 mii lei N RC=21,3%	4. Realizarea 629,3 mii lei N RC=21,6%
5. Realizarea 462,16 mii lei N RC=21,2%	6. Realizarea 296,6 mii lei N RC=19,8%	7. Realizarea 320,9 mii lei N RC=16%	8. Realizarea 390 mii lei N RC=21,5%
9. Realizarea 562,36 mii lei N RC=18,9%	10. Realizarea 396,5 mii lei N RC=19,8%	11. Realizarea 926,3 mii lei N RC=18,6%	12. Realizarea 621,7 mii lei N RC=19,1%

Problema 4. Volumul realizării produselor farmaceutice (rulajul) farmaciei, persoană juridică pe anul 20 __ a constituit _____ lei. Nivelul mediu al rabatului comercial pe aceeași perioadă - ____ %. Venitul farmaciei din alte activități a constituit _____ lei. Cheltuielile operaționale ale activității de bază _____ lei, alte cheltuieli _____ lei. Determinați rezultatele activității economico-financiare a farmaciei pentru acest an (venitul global, venitul până la impozitare, suma impozitelor ce vor trebui achitate, beneficiul, rentabilitatea). Întocmiți după forma stabilită raportul privind „Rezultatele activității economico-financiare” a întreprinderii farmaceutice.

<p>1. Volumul realizării - 529,5 mii lei, Venitul din alte activ. 15,2 mii lei, N RC= 20,5% Ch.oper. 94,2 mii lei Alte chelt. 1,2752 mii lei</p>	<p>2. Volumul realizării - 794,25 mii lei, Venitul din alte activ. 25,2 mii lei N RC= 21,2% Ch.oper. 139,5 mii lei Alte chelt. 2,567 mii lei</p>	<p>3. Volumul realizării - 1060,3 mii lei, Venitul din alte activ. 27,1 mii lei N RC= 20,7% Ch.oper. 188,7 mii lei Alte chelt. 4,624 mii lei</p>
<p>4. Volumul realizării - 1325,4 mii lei, Venitul din alte activ. 17,21 mii lei N RC= 18,2% Ch.oper. 201,2 mii lei Alte chelt. 5,464 mii lei</p>	<p>5. Volumul realizării - 2650,5 mii lei, Venitul din alte activ. 9,2 mii lei N RC= 17,9% Ch.oper. 412,3 mii lei Alte chelt. 6,234 mii lei</p>	<p>6. Volumul realizării - 5264,7 mii lei, Venitul din alte activ. 13,6 mii lei N RC= 18,4% Ch.oper. 863,2 mii lei Alte chelt. 9,264 mii lei</p>
<p>7. Volumul realizării - 6321,8 mii lei, Venitul din alte activ. 10,24 mii lei N RC= 21,4% Ch.oper. 1002,37 mii lei Alte chelt. 12,3 mii lei</p>	<p>8. Volumul realizării - 4279,87 mii lei, Venitul din alte activ. 8,720 mii lei N RC= 21,3% Ch.oper. 792,8 mii lei Alte chelt. 13,275 mii lei</p>	<p>9. Volumul realizării - 7329,7 mii lei, Venitul din alte activ. 12,120 mii lei N RC= 18,7% Ch.oper. 1063,2 mii lei Alte chelt. 23,720 mii lei</p>
<p>10. Volumul realizării - 5927,3 mii lei, Venitul din alte activ. 7,2 mii lei N RC= 20,3% Ch.oper. 1017,3 mii lei Alte chelt. 12,7 mii lei</p>	<p>11. Volumul realizării - 8102,3 mii lei, Venitul din alte activ. 9,240 mii lei N RC= 20,7% Ch.oper. 1298,7 mii lei Alte chelt. 24,7 mii lei</p>	<p>12. Volumul realizării - 7942,7 mii lei, Venitul din alte activ. 11,272 mii lei N RC= 21,05% Ch.oper. 1197,8 mii lei Alte chelt. 23,25 mii lei</p>

(denumirea întreprinderii farmaceutice, codul fiscal)

Rezultatele activității economico-financiare pentru anul 20 ____

Nr.	Denumirea indicilor	Valoarea
1.	Vânzări nete (volumul rulajului)	
2.	Costul vânzărilor (sinecostul)	
3.	Profitul brut (pierdere globală) – (Rabatul comercial) <i>se determină ca diferența valorică a indicilor din rândul 1 și 2</i>	
4.	Alte venituri operaționale	
5.	Cheltuieli comerciale	
6.	Cheltuieli generale și administrative	
7.	Alte cheltuieli operaționale	
8.	Rezultatul din activitatea operațională <i>se determină conform expresiei după indicii din rândurile (3+4-5-6-7)</i>	
9.	Rezultatul din activitatea de investiții	
10.	Rezultatul din activitatea financiară	
11.	Rezultatul activității economico-financiare <i>se determină conform expresiei după indicii din rândurile (8+9+10)</i>	
12.	Rezultatul excepțional	
13.	Profitul până la impozitare <i>se determină conform expresiei după indicii din rândurile (11+12)</i>	
14.	Cheltuieli privind impozitul pe venit	
15.	Profitul net (beneficiu) <i>se determină ca diferența valorică a indicilor din rândul 13 și 14</i>	

Date inițiale pentru rezolvarea problemelor 5 și 6.

Denumirea articolului	Valorile pe variante					
	1	2	3	4	5	6
Mijloace fixe	300000	280000	300000	200000	280000	150000
Mărfuri	770000	800000	700000	600000	700000	560000
Casa	1500	2000	5000	3000	15000	3000
Ambalaj	2000	2000	2000	4000	2000	2000
Materiale auxiliare	2000	3000	1000	5000	2000	2000
Cont de decontare	25000	18000	60000	40000	25000	50000
Obiecte de mica valoare	8000	8000	8000	8000	10000	10000
Cheltuieli	30000	25000	20000	40000	30000	15000
Fond statutar	800000	850000	800000	600000	600000	300000
Credite bancare	30000	50000	30000	50000	200000	200000
Furnizori (creditori)	10000	10000	10000	20000	20000	40000
Fond de amortizare	98500	8000	56000	25000	19000	47000
Adaos comercial	140000	150000	140000	120000	150000	120000
Cumpărători	10000	10000	10000	25000	20000	42000
Personalul farmaciei	20000	20000	20000	25000	20000	20000
Beneficiu	30000	40000	30000	35000	35000	23000
Denumirea operației	1	2	3	4	5	6
Recepționarea produselor farmaceutice de la furnizori	35648	8000	15060	10680	15000	10000
Calculul salariului	15863	25000	21070	6800	23000	15000
Decontarea în contul furnizorilor	2068	1600	2864	1234	1080	2800
Recepționarea unui frigider	8600	8600	8600	8600	8100	6000
Decontarea materialelor auxiliare	1680	2050	1600	1600	2500	1050
Intrarea de bani în casă de la Bancă	5385	10000	22000	12000	20000	15000
Recepționarea materialelor auxiliare	1248	2500	2100	2050	2800	2050
Achiziționarea produselor vegetale medicamentoase	1560	1900	1860	1870	1150	1500

Denumirea articolului	Valorile pe variante					
	7	8	9	10	11	12
Mijloace fixe	250000	150000	150000	340000	283000	250000
Mărfuri	500000	400000	500000	950000	525000	230000
Casa	1000	6000	3000	3000	1200	250
Ambalaj	1000	1500	1000	2000	500	2000
Materiale auxiliare	2000	4500	1000	1000	2500	5000
Cont de decontare	24000	25000	80000	15000	50000	252800
Obiecte de mica valoare	5000	10000	10000	15000	10800	5800
Cheltuieli	40000	23000	30000	28000	15000	3500
Fond statutar	400000	250000	300000	500000	343000	400000
Credite bancare	150000	103000	150000	150000	250000	14000
Furnizori (creditori)	50000	68000	60000	100000	65000	252500
Fond de amortizare	30000	20000	70000	154000	4000	2850
Adaos comercial	100000	40000	10000	100000	45200	20000
Cumpărători	50000	40000	50000	100000	50000	5000
Personalul farmaciei	23000	13000	20000	50000	15000	10000
Beneficiu	20000	86000	115000	200000	115800	45000
Denumirea operației	7	8	9	10	11	12
Recepționarea produselor farmaceutice de la furnizori	14680	25000	40000	48950	520034	230000
Calculul salariului	25000	10000	10000	49009	15020	10000
Decontarea în contul furnizorilor	5000	2000	5000	1230	8040	19500
Recepționarea unui frigider	10000	8600	10000	10200	6400	7000
Decontarea materialelor auxiliare	2000	1300	10000	2500	2500	2000
Intrarea de bani în casă de la Bancă	10000	5000	20000	1500	15000	11000
Recepționarea materialelor auxiliare	5000	1700	4000	6000	5060	1000
Achiziționarea produselor vegetale medicamentoase	2500	500	1000	1000	580	800

Problema 5. Ținând cont de datele inițiale la începutul perioadei gestionare din tabelul de mai sus, determinați sumele articolelor active și celor pasive ale bilanțului contabil și deschideți (întocmiți) conturile corespunzătoare.

Articolele active ale bilanțului	Sold inițial	Articolele pasive ale bilanțului	Sold inițial
Suma art. active		Suma art. pasive	

Problema 6. Pe parcursul perioadei gestionare au avut loc următoarele operații economico-financiare. Faceți înregistrările corespunzătoare în conturile deschise.

Conținutul operației	Expresia valorică a operației
Recepționarea produselor farmaceutice de la furnizori	
Calculul salariului	
Decontarea în contul furnizorilor	
Recepționarea unui frigider	
Decontarea materialelor auxiliare	
Intrarea de bani în casă de la Bancă	
Recepționarea materialelor auxiliare	
Achiziționarea produselor vegetale medicamentoase	

Problema 7. Pentru fiecare din conturile deschise determinați circuitele debitar și creditor și soldul final.

--	--

Problema 8. În baza datelor din problemele 5-7 întocmiți "Balanța de verificare a conturilor sintetice".

Balanța de verificare a conturilor sintetice

Denumirea contului	Sold inițial		Circuit		Sold final	
	D	C	D	C	D	C
Mijloace fixe						
Mărfuri						
Casa						
Ambalaj						
Materiale auxiliare						
Cont de decontare						
Obiecte de mica valoare						
Cheltuieli						
Fond statutar						
Credite bancare						

Furnizori (creditori)						
Fond de amortizare						
Adaos comercial						
Cumpărători						
Personalul farmaciei						
Beneficiu						
Suma						

Concluziile și sugestiile studentului:

Semnătura profesorului _____

Tema 22.

MANAGEMENTUL CONTROLULUI EXERCITĂRII ACTIVITĂȚII FARMACEUTICE. INVENTARIEREA VALORILOR MATERIALE

Scopul lucrării: Studiul principiilor și condițiilor de acreditare a întreprinderilor farmaceutice, sistemului controlului de stat de exercitare a activității farmaceutice, organizarea activității de inspecție în întreprinderilor farmaceutice, prevederilor legale și însușirea deprinderilor practice privind inventarierea valorilor materiale ale întreprinderilor farmaceutice.

Forma de instruire: lucrare de laborator și lucru individual de sine stătător

Durata: 180 min.

Întrebări pentru pregătirea de sine stătătoare:

1. Noțiuni generale privind funcția de control farmaceutic
2. Caracteristica sistemului controlului de stat asupra activității farmaceutice
3. Organizarea activității de inspecție farmaceutică
4. Evaluarea și acreditarea întreprinderilor farmaceutice
5. Prevederile legale privind inventarierea valorilor materiale în întreprinderile farmaceutice.
6. Comisia de inventariere
7. Modul general de efectuare a inventarierii
8. Particularități de inventariere a diferitor tipuri de valori materiale
9. Determinarea rezultatelor inventarierii. Perisabilitatea naturală
10. Întocmirea formularelor utilizate la inventariere

Literatura de bază: 1, 7, 8, 9, 10, 12, 17, 18, 44, 49, 50, 51

Probleme pentru rezolvarea de sine stătătoare.

Problema 1. Specificați, cu referință la actele normative în vigoare, criteriile și cerințele față de întreprinderile farmaceutice pentru evaluarea și acreditarea lor.

Problema 2. Fiecare student, conform orarului preventiv aprobat, va efectua inventarierea unei grupe de medicamente, conform indicațiilor profesorului și șefului de secție din Farmacia Universitară și în baza datelor obținute va perfecta documentele de mai jos.

denumirea întreprinderii farmaceutice

Decizie (Ordin) de inventariere

Nr. _____ din _____ 20__

În scopul efectuării inventarierii la _____
(denumirea gestiunii)

se instituie comisia de inventariere în următoarea componență:

Președinte (funcția, numele, prenumele) _____

Membrii comisiei (funcția, numele, prenumele)

1. _____

2. _____

3. _____

(se indică gestiunile, bunurile care vor fi inventariate)

Inventarierea începe la _____ și se termină la _____

Motivul inventarierii _____

(se indică motivul: control, predarea-primirea gestiunii, reevaluarea etc.)

Inventarierea se efectuează în conformitate cu Regulamentul privind inventarierea care este în vigoare.

Controlul asupra rezultatelor inventarierii și întocmirii procesului-verbal se efectuează de către _____ funcția _____ până la data de _____

Farmacist diriginte _____

denumirea întreprinderii farmaceutice

DECLARAȚIE DE INVENTAR

Subsemnatul _____ gestionar al _____

Nume, prenume

denumirea subdiviziunii

numit prin decizia (ordinul) nr. ____ din _____, în prezența comisiei declar:

1. Toate bunurile aflate în gestiunea subsemnatului se găsesc în depozitele (încăperile): _____

2. Posed (nu posed) bunuri aparținând _____

denumirea întreprinderii farmaceutice

PROCES-VERBAL DE SIGILARE

Nr. ___ din _____ 20__

Întru executarea deciziei (ordinului) de inventariere nr. ___ din _____ 200__, subsemnatul _____, membru al comisiei de inventariere, în prezența gestionarului _____, și asistentului _____, am procedat la sigilarea următoarelor depozite pentru păstrarea bunurilor și mijloacelor bănești situate în localitatea _____, strada _____ nr. _____.

A fost aplicat sigiliu _____

(se indică numărul și caracteristicile sigiliului aplicat)

Odată cu sigilarea s-a procedat și la predarea către președintele comisiei de inventariere a cheilor de la al doilea rând de încuietori, de la ușile de acces sigilate indicate mai sus.

Comisia de inventariere _____ **Gestionar** _____ **Asistenți** _____

Astăzi, ___ ora __, s-a procedat la desigilarea următoarelor uși de acces ___ după verificarea prealabilă a sigiliului aplicat, care a fost găsit intact.

Comisia de inventariere _____ **Gestionar** _____ **Asistenți** _____

Formular INV-1

Întreprinderea			LISTA DE INVENTARIERE							Pagina	
Gestiunea			din _____ 20__								
Nr. d/o	Denumirea bunurilor inventariate	Codul sau numărul inventarului	Unitatea de măsură	Cantitatea efectivă	Cantitatea înregistrată în contabilitate	Diferența cantitativă	Prețul unitar înregistrat în contabilitate	Valoarea de bilanț	Valoarea de inventar	Deprecierea	
										Valoarea	Motivul (cod)
A	1	2	3	4	5	6=4-5	7	8=4x7	9	10	11

Entitatea _____
Subdiviziunea _____

PROCES-VERBAL nr. _____
de inventariere a mijloacelor și documentelor bănești
din _____ 20 _

DECLARAȚIE

La începerea inventarierii toate scriptele de plăți și încasări de numerar au fost predate în contabilitate și toate mijloacele bănești primite în răspunderea mea și eliberate sînt înregistrate.

Gestionar _____
(numele, prenumele) (funcția) (semnătura)

În baza Ordinului (Dispoziției) privind efectuarea inventarierii nr. _____ din " _____ " _____ 20__ a fost efectuată inventarierea mijloacelor bănești conform situației din " _____ " _____ 20__.

În urma inventarierii s-au stabilit următoarele:

1. Numerar:

în moneda națională _____ lei _____ bani _____
(suma cu litere)

în valuta străină (_____) _____
(denumirea valutei) (suma în cifre și litere)

în valuta străină (_____) _____
(denumirea valutei) (suma în cifre și litere)

2. Mărci poștale _____ lei _____ bani

3. Bilete de călătorie _____ lei _____ bani

4. Timbrele de acciz _____ lei _____ bani

5. _____ lei _____ bani

(denumirea documentului bănesc)

TOTAL efectiv:

în moneda națională _____ lei _____ bani _____
(suma cu litere)

în valuta străină (_____) _____
(denumirea valutei) (suma în cifre și litere)

în valuta străină (_____) _____
(denumirea valutei) (suma în cifre și litere)

Conform datelor din contabilitate:

în moneda națională _____ lei _____ bani _____
(suma cu litere)

în valuta străină (_____) _____
(denumirea valutei) (suma în cifre și litere)

în valuta străină (_____) _____
(denumirea valutei) (suma în cifre și litere)

Rezultatele inventarierii:

plusuri _____ lei _____ bani _____

plusuri _____
(denumirea valutei) (suma în cifre și litere)

lipsuri _____ lei _____ bani _____

lipsuri _____
(denumirea valutei) (suma în cifre și litere)

Ultimele numere ale dispozițiilor:

de încasare nr. _____ din _____ 20 ____

de plată nr. _____ din _____ 20 ____

COMISIA DE INVENTARIERE:

Președintele comisiei de inventariere

_____ (numele, prenumele) _____ (semnătura) _____ (funcția)

Membrii comisiei de inventariere

_____ (numele, prenumele) _____ (semnătura) _____ (funcția)

_____ (numele, prenumele) _____ (semnătura) _____ (funcția)

Concluziile și sugestiile studentului:

Semnătura profesorului _____

Totalizarea nr. 4 pe temele 17 - 22.

LITERATURA DE BAZĂ

1. Safta V., Brumărel M., Ciobanu N., Aduji S.– Management și legislație farmaceutică, - F.E.P. „Tipografia Centrală”, - Chișinău, 2012. – 800 p.
2. Procopișin V., Safta V., Brumărel M. - Bazele activității farmaceutice, - F.E.P. „Tipografia Centrală”, - Chișinău, 2002. – 492 p., versiunea în limba rusă, ediția 2003. – 488 p.
3. Reglementarea activității farmaceutice. (Culegere de acte legislative și normative)/Colectiv de autori: redactor responsabil – V. Procopișin, Editura „Vector”, 2007, – FEP “Tipografia Centrală”. – Chișinău, 2007. – 1038 p.
4. Ețco C. Management în sistemul de sănătate. Ed. Epigraf, Chișinău, 2006, 862 p.
5. Carata A. Management, marketing și legislație farmaceutică. Vol.1. management în domeniul farmaceutic. Editura Didactică și Pedagogică, R.A., București, 2008, 303 p.
6. Мескон М., Альберт М., Хедоури Ф. Основы менеджмента. Изд. ДЕЛО, Москва, 1998, 701 с.
7. Legea ocrotirii sănătății Nr. 411-XIII din 28.03.95. Monitorul Oficial al Republicii Moldova, 1995, nr. 34, art. 373.
8. Legea cu privire la activitatea farmaceutică Nr. 1456-XII din 25.05.93. Republicată, Monitorul Oficial al Republicii Moldova, 2005, nr. 59-61, art. 200.
9. Legea cu privire la medicamente Nr. 1409-XIII din 17.12.97. Monitorul Oficial al Republicii Moldova nr. 52-53 din 11.06.98.
10. Legea cu privire la circulația substanțelor narcotice și psihotrope și a precursorilor Nr. 382-XVI din 06.05.99. Monitorul Oficial al Republicii Moldova nr. 73-77 din 15.07.99.
11. Legea privind reglementarea prin licențiere a activității de întreprinzător Nr. 451-XV din 30.07.2001, Republicată, Monitorul Oficial al R. Moldova nr. 26-28 din 18.02.2005, art. 95.
12. Legea privind evaluarea și acreditarea în sănătate Nr. 552-XV din 18.10.2001. Monitorul Oficial al Republicii Moldova nr. 155-157 din 20.12.2001.

13. Codul muncii al Republicii Moldova, adoptat 28.03.2003, în vigoare din 01.10.2003, Monitorul Oficial al Republicii Moldova nr. 159 din 29.07.2003, art.648.
14. Hotărârea Parlamentului Republicii Moldova „Cu privire la aprobarea Politicii de stat în domeniul medicamentului” Nr.1352-XV din 03.10.2002. Monitorul Oficial al Republicii Moldova nr. 149-150 din 07.11.2002.
15. Hotărârea Guvernului Republicii Moldova „Despre aprobarea Regulamentului cu privire la formarea prețurilor la medicamente și alte produse farmaceutice și parafarmaceutice”. Nr. 603 din 02.07.97, cu modificările ulterioare, Monitorul Oficial al Republicii Moldova nr. 51-52 din 07.08.1997, art. 562.
16. Hotărârea Guvernului Republicii Moldova „Pentru aprobarea Regulamentului cu privire la modul de aprobare și înregistrare a prețurilor de producător la medicamente”. Nr. 525 din 22.06.2010, cu modificările ulterioare, Monitorul Oficial al Republicii Moldova nr. 105-106 din 25.06.2010.
17. Hotărârea Guvernului Republicii Moldova „Cu privire la aprobarea Regulamentului, structurii și efectivului-limită ale Agenției Medicamentului și Dispozitivelor Medicale” Nr. 71 din 23.01.2013. Monitorul Oficial al Republicii Moldova nr. 18-21 din 25.01.2013.
18. Hotărârea Guvernului Republicii Moldova „Cu privire la Consiliul Național de Evaluare și Acreditare în Sănătate”, Nr. 526 din 29.04.2002. Monitorul Oficial al R. Moldova nr. 62 din 09.05.2002.
19. Hotărârea Guvernului Republicii Moldova „Despre aprobarea Nomenclatoarelor funcțiilor deținute și lucrărilor executate de către salariații cu care angajatorul poate încheia contracte scrise cu privire la răspunderea materială individuală sau colectivă (de brigadă) deplină, precum și a contractelor-tip cu privire la răspunderea materială deplină”, Nr. 449 din 29.04.2004. Monitorul Oficial al RM nr. 73-76 din 07.05.2004.
20. Hotărârea Guvernului RM “Cu privire la aprobarea tabelelor și listelor substanțelor narcotice, psihotrope și precursorilor acestora, supuse controlului” nr. 1088 din 05.10.2004, Monitorul Oficial al RM nr. 186 din 15.10.2004.
21. Hotărârea Guvernului Republicii Moldova „Cu privire la aprobarea cerințelor tehnice față de încăperile și obiectivele în care se păstrează substanțe narcotice, psihotrope și/sau precursori” nr. 128 din 06.02.2006, cu

modificările ulterioare, Monitorul Oficial al Republicii Moldova nr. 28-30 din 17.02.2006.

22. Hotărârea Guvernului Republicii Moldova pentru aprobarea „Regulamentului sanitar privind dotarea și exploatarea farmaciilor și depozitelor farmaceutice”, nr. 504 din 12 iulie 2012, Monitorul Oficial al Republicii Moldova, 2012, nr. 149–154 din 20.07.2012.
23. Cu privire la aprobarea formelor specializate de evidență primară în farmacii și puncte farmaceutice. Ord. MS al RM nr. 253 din 28.11.1994.
24. Cu privire la aprobarea Instrucțiunii despre regimul sanitar în întreprinderile și instituțiile farmaceutice. Ord. MS al RM 334 din 19.07.95.
25. Cu privire la pregătirea și utilizarea cadrelor farmaceutice în Republica Moldova. Ord. MS al RM nr. 70 din 03.03.99.
26. Despre aprobarea cerințelor calificative pentru personalul farmaceutic. Ord. MS și PS al RM nr. 553 din 29.12.2006, Monitorul Oficial al Republicii Moldova nr. 21-24 din 16.02.2007.
27. Cu privire la cerințele pentru specificațiile de calitate a medicamentelor în Republica Moldova. Ord. MS al RM nr. 192 din 28.02.2013.
28. Cu privire la aprobarea Regulilor de bună practică de fabricație a medicamentelor (GMP) de uz uman. Ord. MS al RM nr. 309 din 26.03.2013.
29. Cu privire la păstrarea medicamentelor, altor produse farmaceutice și articolelor cu destinație medicală. Ord. MS și PS al RM nr. 28 din 16.01.2006.
30. Cu privire la păstrarea, evidența și eliberarea produselor și substanțelor stupefiante, toxice și psihotrope. Ord. MS al RM nr. 71 din 03.03.1999.
31. Cu privire la aprobarea regulamentului și listei medicamentelor esențiale. Ord. MS al RM nr. 162 din 23.04.2007 cu modificările ulterioare (Ord. MS al RM nr. 144 din 28.02.2011).
32. Cu privire la utilizarea rațională a medicamentelor. Ord. MS și PS al RM nr. 287 din 12.07.2006.
33. Cu privire la reglementarea autorizării produselor medicamentoase de uz uman și introducerea modificărilor postautorizare. Ord. MS al RM nr. 739 din 23.07.2012, Monitorul Oficial al Republicii Moldova Nr. 254-262 din 14.12.2012.

34. Cu privire la medicamentele compensate din fondurile asigurării obligatorii de asistență medicală Ordinul MS RM/CNAM nr. 492/139-A din 22.04.2013, Monitorul Oficial al Republicii Moldova nr. 110-113 din 17.07.2013.
35. Cu privire la Controlul de Stat al calității Medicamentelor. Ord. MS al RM nr. Nr. 521 din 01.06.2012. Monitorul Oficial al Republicii Moldova nr. 126-129/761, 22.06.2012
36. Cu privire la aprobarea Regulamentelor-tip ale întreprinderilor farmaceutice. Ord. MS și PS al RM nr. 5 din 06.01.2006.
37. Cu privire la asigurarea accesului populației la medicamente și dispozitive medicale de importanță socială. Ord. MS al RM nr. 959 din 01.10.2012 Monitorul Oficial al Republicii Moldova nr. 216-220 din 19.10.2012.
38. Despre aprobarea criteriilor de apreciere a statutului legal al medicamentelor privind livrarea lor din farmacii către pacienți. Ord. MS și PS al RM nr. 21 din 12.01.2006.
39. Cu privire la modul de prescriere și eliberare a medicamentelor. Ord. MS al RM nr. 960 din 01.10.2012 Monitorul Oficial al Republicii Moldova nr. 216-220 din 19.10.2012.
40. Cu privire la supravegherea și farmacovigilența medicamentelor în Republica Moldova. Ord. MS și PS al RM nr. 20 din 12.01.2006.
41. Cu privire la supravegherea calității formelor medicamentoase preparate în farmacii. Ord. MS și PS al RM nr. 10 din 06.01.2006.
42. Cu privire la aprobarea Regulamentului cu privire la autorizarea importului produselor farmaceutice neînregistrate. Ord. MS și PS al RM nr. 11 din 06.01.2006.
43. Cu privire la asistența cu medicamente a bolnavilor spitalizați. Ord. MS al RM nr. 322 din 22.11.2002.
44. Privind reglementarea controalelor și supravegherii activității farmaceutice. Ord. MS al RM nr. 128 din 22.04.2003.
45. Cu privire la autorizarea importului/exportului de medicamente, alte produse farmaceutice și parafarmaceutice. Ord. Agenției Medicamentului, nr. 1 din 16.01.2006.

46. Despre modalitatea elaborării, revizuirii și aprobării Listei medicamentelor pasibile spre eliberare din farmacii fără rețetă. Ord. Agenției Medicamentului, nr. 21 din 12.05.2006.
47. Regulamentul Nomenclatorului de Stat al Medicamentelor. Ord. Agenției Medicamentului, nr. 67 din 28.12.2006.
48. Cu privire la aprobarea Ghidului privind buna practică de fabricație a medicamentelor (GMP) de uz uman nr. 24 din 04.04.2013.
49. Standardele Naționale de Contabilitate, vol. 1 // Moldpres, Chișinău, 1998.
50. Regulamentul privind inventarierea. Aprobata de Ministerul Finanțelor al Republicii Moldova, ordinul nr. 60 din 29.05.12. Monitorul Oficial al Republica Moldova nr. 166-169 din 10.08.2012.
51. Conspectele prelegerilor.

Remarcă:

* În elaborările metodice pentru fiecare temă se indică numărul de rând al sursei din literatura de bază pentru pregătire de sine stătătoare.

** Sursele de literatură (acte legislative și normative) sunt disponibile în Reglementarea activității farmaceutice. (Culegere de acte legislative și normative) / Colectiv de autori: redactor responsabil – Vasile Procopișin, Editura „Vector”, 2007, – FEP “Tipografia Centrală”. – Chișinău, 2007. – 1038 p. sau pe pagina WEB a catedrei Farmacie socială “Vasile Procopișin” (<http://farmaciesociala.usmf.md/>)